

Министерство культуры Свердловской области
Государственное автономное учреждение культуры Свердловской области
«Центр традиционной народной культуры Среднего Урала»

Областное государственное бюджетное учреждение культуры
«Государственный исторический музей Южного Урала»

О. В. Новикова
А. А. Рыбалко

Традиционная одежда **оренбургских казаков** **в конце XIX – начале XX веков**

Методическое пособие

Екатеринбург
2018

УДК 391
ББК 63.521(= 411)
Н 731

Н 731 Новикова О.В., Рыбалко А.А. Традиционная одежда оренбургских казаков в конце XIX – начале XX веков: методическое пособие /Министерство культуры Свердловской области; Центр традиционной народной культуры Среднего Урала; Государственный исторический музей Южного Урала. – Екатеринбург, 2018. – 56 с.: ил.

Методическое пособие включает в себя очерк о традиционной одежде оренбургских казаков, описывающий закономерности и особенности развития форменной и бытовой одежды, фотографии образцов одежды, собранных в ходе исследовательской работы авторов в этнографических экспедициях, также в пособии представлены образцы одежды и фотографии начала XX века из фондов Государственного исторического музея Южного Урала, Центра историко-культурного наследия Челябинска, Троицкого краеведческого музея, Брединского историко-краеведческого музея, музея истории села Париж Нагайбакского р-на Челябинской области, краеведческого музея села Уйское Уйского района Челябинской области, школьного музея поселка Арси Нагайбакского р-на Челябинской области, Мемориального Дома-музея казаков станицы Кардаилловской (семьи Нестеренко) филиала Илекского районного музея Оренбургской области и частных собраний. Пособие содержит прорисовки образцов одежды с размерами и схемы кроя.

Пособие адресовано исследователям традиционной казачьей культуры, этнографам, музейным работникам, представителям казачьих войсковых обществ и творческих казачьих коллективов, а также всем любителям старины.

Над изданием работали:

Авторы-составители – О. В. Новикова, А. А. Рыбалко

Составитель, редактор – С. Н. Кучевасова

Фотографии – В. Г. Жирохов, А. В. Скорик

Рисунки и схемы – Н. С. Балабанова, И. В. Мазова, О. В. Филиппова,

А. В. Скорик, Э.О. Дружинина, Т. А. Дудник, Е. Г. Черкасова

Обработка фотографий начала XX в. – Т. А. Дудник

Верстка, дизайн – В. А. Красногорова

Отв. за выпуск – В. Г. Новопашина

© О. В. Новикова, А. А. Рыбалко, 2018

© Центр традиционной народной культуры Среднего Урала, 2018

© Государственный исторический музей Южного Урала, 2018

ТРАДИЦИОННАЯ ОДЕЖДА ОРЕНБУРГСКИХ КАЗАКОВ В КОНЦЕ XIX – НАЧАЛЕ XX ВЕКОВ

Одежда всегда имела и имеет, помимо утилитарной, статусные и эстетические функции. Изучение традиционной одежды оренбургских казаков позволит лучше представить эстетические вкусы, психологические особенности и социальные установки, историю, мировоззрение и материальное положение этой специфической группы населения Урала.

Пожалуй, самая известная характеристика казачьей одежды принадлежит генерал-майору, атаману II отдела Оренбургского казачьего войска, автору первых обобщающих трудов по истории Оренбургского казачьего войска Ф. М. Старикову: «Одежда казаков, конечно, исключая официальную, не имеет в себе ничего характерного, что могло бы их отличать от мещан, хотя этого и надо было бы ожидать»¹. Ф. М. Стариков сводит всё разнообразие бытовавшей в этот период у оренбургских казаков одежды к официальной (форменной) и так называемому «мещанскому платью», т.е. адаптированному варианту модной одежды, широко распространявшемуся в среде сельского населения России в конце XIX – начале XX вв. и в разной степени у разных групп вытеснявшем традиционную одежду. Стариков характеризует процесс смены типов одежды у оренбургских казаков как практически завершившийся. И очевидно, несколько упрощая реальную ситуацию, совершенно правильно подмечает основную тенденцию в развитии бытовой одежды казаков – сильное влияние городского костюма.

В конце XIX – начале XX века одежда оренбургских казаков действительно развивалась под сильным влиянием городской моды, а мужская одежда – и военной форменной одежды. Это выразилось в бытовании официальной форменной одежды как праздничной и выходной и формировании особых типов мужской одежды, которые, по сути, являлись

бытовой одеждой, но формировались под влиянием форменной одежды. Безусловно, сохранялись и крестьянские традиции в одежде.

Все информаторы отмечают, что среди старшего поколения весь комплекс одежды, сформировавшийся в конце XIX века, продолжал бытовать достаточно долго: по крайней мере, до конца 20-х годов XX века, а местами до конца 30-х гг., он полностью преобладал в сельской местности Южного Урала.

Постараемся дать характеристику всех типов бытовой одежды казаков на основании описаний, оставленных современниками, фотоматериалов, зафиксировавших некоторые типы этой одежды самого конца XIX – начала XX вв., музейных коллекций, в которые в силу известных причин также попадает в основном выходная одежда, и сведений, собранных у потомков оренбургских казаков в ходе этнографических экспедиций авторов 1990–2010-х гг.

Детская одежда

В традиционной одежде оренбургского казачества специальных видов одежды для детей не существовало. Фактически детская одежда представляла собой адаптированные к физическим особенностям детей, упрощённые варианты одежды взрослых. В тех населённых пунктах, где широкое распространение имело домашнее ткачество, детская одежда была в основном домотканой. Для младенцев повсеместно применяли тугое пеленание до тех пор, пока ребёнок не начинал активно ему сопротивляться. Одежда детей в возрасте до двух-трёх лет, как правило, не имела различий по полу. Общими для девочек и мальчиков были длинные рубашки и вязаные чулочки. Причём, зимней и демисезонной одежды для детей этого возраста, как правило, не было.

Они зимой редко покидали дом, а если такая необходимость возникала, то их заворачивали в зимнюю одежду взрослых и несли на руках. Мальчиков от двух-трёх до шести лет одевали в короткие штанишки и рубашонки с поясочком. Часто штанишки были с ляжками – «помочами». По сведениям некоторых информантов, лет до шести, пока они не начинали ходить в школу, мальчики летом ходили в одной длинной рубашке без штанов². Однако, по праздникам мальчиков старались одеть в «хорошую одежду» – ситцевую рубашку-косоворотку с поясочком или ремнём и брючки, лет с пяти-шести – в пиджачки³. К началу обучения мальчика в школе или даже раньше ему шили суконные штаны с лампасами, суконную гимнастерку, картуз с околышем и шапку с голубым верхом, тогда же мальчику одевали и голубые погоны⁴. В этой одежде мальчики посещали школу, она же, отчасти, использовалась как выходная одежда. Д. М. Зеленин, побывавший в 1905 году в п. Благодолном Оренбургской станицы пишет, что «с раннего детства мальчики носят форменную казачью фуражку с синим околышем, иногда с кокардой казацкой или урядницкой, смотря по званию отца»⁵.

Девочки лет с трёх носили длинные платица, часто на короткой кокетке, на голове маленькие ситцевые платочки. Чем состоятельнее была семья, тем раньше девочек начинали одевать в юбки с кофточками, но не ранее «как сумеет держать», то есть когда начнет формироваться женская фигура⁶.

Летом дети ходили чаще всего босиком, хотя родители и заказывали специальные детские сапожки для мальчиков (короткие, без каблуков) и ботиночки для девочек (на шнуровке, на плоской подошве), но дети их носили только по праздникам.

Осенью и зимой в качестве верхней одежды детям служили ватные пальто («пальтушки»)⁷. В некоторых местностях мальчикам на зиму вязали штаны из шерсти, повсемест-

но вязали шерстяные носки (девочкам – длинные чулки), варежки, шарфы. Детей обували в валенки. Зимний костюм дополнялся шерстяным платком или шалью у девочек и шапкой (папахой или ушанкой) у мальчиков. Примерно с 12 лет костюм детей практически ничем не отличался от костюма взрослых.

Мужская одежда

Белье казака составляли порты и рубаха (косоворотка или рубаха с прорезью посередине) из белёного домотканого холста (иногда пестрядинного) или покупного ситца, тика. Зимние порты могли шить из полушерстяной домоткани⁸. Пестрядинные тканые порты и рубахи местами могли бытовать и как домашняя или рабочая одежда, предназначенная для работы в поле, ухода за скотом.

В повседневной носке поверх портов надевали брюки с узким шагом, как правило, темного цвета из фабричной ткани, по праздникам и «на выход» – казачьи шаровары с лампасами.

Наиболее распространенным типом рубахи была косоворотка с разрезом на левой или правой стороне груди. Суконные форменные косоворотки носили только по праздникам и на выход. Обычно рубахи были сшиты из фабричной хлопчатобумажной ткани – ситца, сатина и т.п., праздничные могли быть сшиты из шелка. Чаще всего рубахи были однотонные, темные. Д. М. Зеленин указывает, что любимым цветом рубахи был синий⁹. В некоторых станицах и поселках очень популярна была вышивка на мужских рубахах по вороту, груди, рукавам. Вышитые рубахи чаще всего изготавливались из белой хлопчатобумажной ткани. Преобладающий вариант вышивки мужских рубах – растительные мотивы, вышитые крестом чёрными и красными хлопчатобумажны-

ми нитками, является достаточно поздним, возникшим и распространившимся под влиянием мещанской моды. Это так называемые «броккаровские узоры», тиражировавшиеся по всей России фирмами, производившими косметику. Крой косоворотки в основном традиционный туникообразный, со смещённым грудным разрезом. В описываемое время верхняя рубаха-косоворотка всегда имела планку по разрезу (*приполок*), застёжку на пуговицы и воротник-стойку. Получили распространение и косоворотки на короткой кокетке, к которой полотнища пришивались в сборку, в складку. На фотографиях встречаются и рубахи более сложного кроя. Рубаха из музея с. Кардаилово Илекского района Оренбургской области имеет широкую вышитую вставку по центру полочки и застёжку на кнопки в плечевом разрезе. К специфическим предметам одежды, составлявшим так называемый «казачий наряд», нужно отнести такой тип рубахи, широко распространённый среди оренбургских, сибирских, семиреченских казаков, как так называемая «*ермаковка*». *Ермаковка* – суконная (а возможно иногда и хлопчатобумажная) рубаха с воротником, стойкой, прямым или слегка смещённым в сторону грудным разрезом, поверх которого расположен фигурный симметричный относительно центра полочки клапан с застёжкой на пуговицы или крючки на одну или две стороны (во втором случае клапан съёмный). Клапан *ермаковки* по краю часто оформлен кантом приборного цвета (голубого у оренбургских казаков), также он может быть украшен декоративной машинной строчкой по всей поверхности или по периметру. *Ермаковка* может иметь маленькие прорезные или накладные нагрудные карманчики различной формы, также с голубым кантом по краю или голубым клапаном, иногда газыри, заимствованные из форменной одежды кавказских казачьих войск. Судя по многочисленным фотографиям, *ермаковка*, видимо, широко бытовала как праздничная

и выходная рубаха не только в домашнем быту, но и во время службы в полках. Сложно сказать был ли распространён термин «*ермаковка*» применительно к этому типу рубахи среди оренбургских казаков, по крайней мере, ни в описаниях современников, ни в воспоминаниях информаторов он не фиксируется. Видимо, среди оренбургских казаков этот тип рубахи считался разновидностью суконной рубахи и не имел особого названия. Кроме того, на фотографиях можно увидеть и *косоворотки-косушки* – суконные косоворотки с довольно сильно смещённым длинным округлым грудным разрезом и *приполком*, уходящими почти до бокового шва рубахи, при этом воротник-стойка и *приполк* также украшены голубыми кантами и армейскими пуговицами. Часто к *ермаковке* или *косоворотке-косушке* могут быть пришиты погоны. При этом не до конца ясным остаётся вопрос, была ли *ермаковка* введена как официальная казачья гимнастёрка, либо была исключительно бытовой одеждой.

По сведениям Д. М. Зеленина в п. Благословенном рубаху по малорусской привычке заправляли в шаровары¹⁰, но в других станицах и посёлках преобладал вариант, когда рубаху носили поверх штанов. Сверху рубаху повязывали поясом. Пояс мог быть тканым, иногда тканевым вышитым или строченым (у казаков украинского происхождения)¹¹. Чаще всего казаки использовали кожаный ремень армейского типа. В некоторых населённых пунктах ремни полностью вытеснили все другие типы поясов. Так информатор из п. Кваркено утверждает: «*Казаки цветные с кисточками никогда не носили, это никогда. Это только мужики. А казаки только ремни*». Под влиянием формы кавказских казачьих войск среди оренбургских казаков широко распространилась мода на кавказские наборные пояса, которые часто дополняли праздничную одежду казаков. Шаровары и штаны всегда заправляли в сапоги, которые являлись наиболее распространённым типом обуви среди казаков.

Поверх рубахи по праздникам носили форменные мундиры – казачьи чекмени с застёжкой на крючках или короткие полевые мундиры с однобортной застёжкой на пуговицы (кителя). Довольно часто использовались *теплушки* – длинные (почти до колен) пиджаки на вате с глухой застёжкой под горло, воротником-стойкой, которые на службе в полках использовались как нестроевое обмундирование, предназначенное для ухода за лошадьми¹², в быту же они часто выступают как элемент выходной одежды. Причем, по фотографиям создаётся впечатление, что облик и покрой этого типа нестроевой одежды стал очень популярен в быту: их могли шить из различных материалов, они могли существенно отличаться по длине и даже, кажется, не всегда имеют стёганый на вате подклад. Бытовые варианты *теплушек* являются ещё одним элементом специфического казачьего наряда.

Широко бытовали различного рода пиджаки домашнего покроя. В том числе так называемые *ополченки* – вид укороченной верхней одежды из сукна с двубортной застёжкой на армейские, видимо, шинельные пуговицы. *Ополченка* имеет открытый большой отложной воротник, на который часто нашиты петлицы Оренбургского казачьего войска¹³, и внешне похожа на укороченную шинель. По сведениям М. Д. Голубых, *ополченка* шилась исключительно из чёрного сукна¹⁴. Однако, на фотографиях можно видеть как тёмные *ополченки*, так и довольно светлые, но тёмные преобладают. Видимо, именно этот тип одежды Ф. М. Стариков называет «короткое военное пальто»¹⁵. *Ополченки* являются исключительно бытовым типом одежды, сформировавшимся под влиянием форменных образцов.

В начале XX века вошли в моду костюмы (брюки с пиджаком, иногда с жилетом), которые, по сообщению П. Н. Кожина 1910 года рождения из поселка Рымникский, шились чаще всего к свадьбе; потом их очень берегли и надевали

только по большим праздникам («в свят день до обеда»)¹⁶. Зачастую один костюм был на всю жизнь. Хотя нужно иметь ввиду, что данный информант описывает ситуацию советского быта 20–50-ых годов XX в., когда имущественное положение потомков казаков изменилось не в лучшую сторону. На фотографиях начала века видно, что даже подростки и дети лет 7-9 часто одеты в костюмы, и можно предполагать, что они служили не одному поколению и передавались в семьях от одного подросшего мальчика другому. Также на фотографиях видно, что иногда гражданский пиджак может сочетаться с казачьими форменными шароварами и, наоборот, гражданские брюки – с чекменём, кителем или популярными формами полувоенной одежды.

В качестве демисезонной одежды служили *поддевки, кафтаны*. *Поддёвками* называли одежду типа пальто городского покроя из фабричной ткани. Термины «*кафтан*», «*зипун*», «*армяк*» использовались для обозначения верхней одежды, преимущественно суконной, народного кроя. При этом одежда из овечьего сукна называлась *зипуном* или *сермяжным кафтаном*, из верблюжьего сукна – *армяком*. Любой домотканый кафтан пренебрежительно называли «*кафтанишка*». Все виды верхней одежды сверху подпоясывались цветными шерстяными широкими кушаками, концы которых свешивались сзади¹⁷. В станицах третьего отдела по сведениям Ф. М. Старикова в качестве праздничной верхней одежды употреблялись халаты, изготовлявшиеся из тонкого сукна или ковровой материи¹⁸.

Самым распространённым типом головного убора были казачьи фуражки с голубым околышем, изредка на фотографиях можно увидеть тёмные картузы.

Женская одежда

В женской одежде старинные поликовые рубахи бытовали в конце XIX – начале XX веков в основном как нижняя одежда (белье). Они могли быть как длинными (со «*становиной*»), так и короткими; и в этом случае их носили с нижней юбкой. Рукава рубахи у женщин доходили до кисти рук, у девушек могли быть короче (до локтя)¹⁹. Причем, в тех местностях, где для изготовления одежды использовался домашний холст, вся рубаха либо *становина* ее могли быть домоткаными. Кое-где такая рубаха, дополненная широкой длинной юбкой, могла использоваться как домашняя или рабочая одежда.

Сарафаны в это время бытовали далеко не во всех станицах и поселках. В частности, информаторы из поселка Черкасинский Варшавской станицы, поселка Измайльский Кизильской станицы, станиц Николаевской, Наследницкой и многих других не помнят сарафанов, тогда как в соседних с ними поселках (Полоцком, Амурском Варшавской станицы; Аландском, Адрианопольском, Кульмском Кваркенской станицы) сарафаны были в большей или меньшей степени распространены.

Судя по описаниям А. Г. Вершининой 1917 года рождения и С. Е. Лошкаревой 1905 года рождения из поселка Полоцкого, а также М. Д. Ковалевской 1913 года рождения из поселка Рымникского и других информаторов, сарафаны, бытовавшие в среде оренбургских казачек, были на лямках, прямоклинные, нераспашные, с небольшим разрезом и застёжкой спереди, сшитые из 5–8 прямых полотнищ фабричной ткани, собранных в складки²⁰. В фондах Брединского историко-краеведческого музея хранятся образцы сарафанов в полной мере соответствующие этому описанию. Это достаточно поздний вариант круглого сарафана в виде высокой юбки на пришитых лямках, носившийся чуть выше талии. Похожие по крою

образцы из различных северных губерний приведены в книге «Русский сарафан: белый, синий, красный», действительно часто имеют небольшой разрез по переднему соединительному шву и застёжку²¹. Хотя, вероятно, в некоторых местностях бытовали и круглые сарафаны, более традиционного облика – высокие (на уровне подмышек) с пришивными лямками.

Под сарафан могли надевать не только поликовую рубаху, но и кофту городского покроя, которая часто могла носиться и поверх сарафана. Вышитые поликовые рубахи со «становиной» называются информаторами 1900–1910-х гг. рождения «старинными» и отмечается, что такие рубахи в комплексе с сарафаном в целом ряде посёлков если и носили, то только очень пожилые женщины; и только в некоторых посёлках и станицах (например, в посёлках станицы Кваркенской) они были распространены среди девок и женщин всех возрастов²². Кстати, если круглый сарафан сочетается с надетой поверх кофтой, то на фотографии этот комплекс невозможно отличить от *парочки* (юбки и кофты).

Кроме того, в некоторых станицах Оренбургского казачьего войска – преимущественно в Сакмарской – бытовали старинные распашные сарафаны «*«в пережат» своеобразного покроя... из трёх горизонтально сшитых полотнищ»*²³. Основное полотнище такого сарафана образует две передние полы и верхнюю часть спинки, в нём прорезается горловина и проймы рукавов, верх спинки у горловины собирается в несколько складок – «*боров*»; и «*горбина*» получается очень узкой (10–15 см). По спинке по горизонтали пришивается ещё одно целое полотнище и ниже ещё одно – выкроенное. Проймы, горловина, передние полы и застёжка такого сарафана обшиваются позументом. Подобные сарафаны хранятся в фондах Оренбургского областного краеведческого музея и некоторых музеев Челябинской области, в том числе, в Троицком краеведческом музее. Они сшиты в начале XX в. в станице Сакмарской, основанной в 1725 году уральскими казаками.

И, хотя в конце XIX века она была передана в Оренбургское казачье войско, население станицы Сакмарской прочно сохранило уральские казачьи традиции, в том числе, и в одежде. Наряду с этим типом сарафана, в Сакмарской распространяется в начале XX века «сарафанка» – наплечный сарафан из вертикальных полотнищ с застроченными сверху складками и «отрезная сарафанка» – сарафан на кокетке (сарафан с лифом)²⁴. Такие *сарафанки* также представлены в музейных собраниях Оренбургской и Челябинской областей. Район зафиксированного этнографическими экспедициями и подтверждённого музейными собраниями бытования сарафанов «*в пережат*» и *сарафанок* у оренбургских казаков достаточно локален и ограничивается Сакмарской станицей. Однако по сообщениям Ф. М. Старикова, старинные штофные, шёлковые и шерстяные сарафаны, по краям отороченные позументом в конце XIX века бытовали и в других станицах и посёлках оренбургских казаков – Павловской, Нижнеуевельской, Донецкой²⁵. Не до конца ясно, о каких именно сарафанах идёт речь – исключительно о сарафанах в «*пережат*» или и о других ранних типах сарафанов, например, косоклиньных распашных, которые по сообщениям исследователя традиционной одежды уральских казаков С. К. Сагнаевой наряду с сарафаном «*в пережат*» бытовали у уральских казаков, возможно – и о тех, и о других. Видимо, следует считать, что *сарафаны «в пережат»* привнесены в среду оренбургских казаков²⁶ уральскими казаками, которые в некотором количестве вошли в состав оренбургского казачьего войска при его формировании и позже, в частности при включении в состав Оренбургского казачьего войска станицы Сакмарской. О распространении в некоторых посёлках старинных косоклиньных сарафанов (*дубасов*), сшитых из холста, окрашенных кубовой краской, как повседневной одежды пожилых женщин упоминает Ф. М. Стариков²⁷.

Наиболее распространённым, а в некоторых станицах и посёлках даже единственным типом женской одежды в конце XIX – начале XX в. были кофта и юбка «городского покроя», так называемая «*парочка*», которая шилась из одинаковой или подходящей по цвету и фактуре ткани. *Парочки* шились исключительно из тканей фабричного производства и могли быть ситцевыми, сатиновыми, шерстяными и полушерстяными, особенно нарядными считались шёлковые. Шёлковая кофта могла составлять пару и с юбкой из тонкой подходящей по цвету шерстяной ткани. Большой популярностью при шитье *парочек* пользовались ткани с жаккардовым рисунком. Повседневные *парочки* шились из набивных хлопчатобумажных тканей. *Парочки* традиционно относят не к традиционной, а к модной одежде. Однако строгое следование моде было мало возможным даже для состоятельных казачьих семей, поскольку и в них по народной традиции существовало очень бережное отношение к праздничной одежде: «Днем в праздник походишь, вечером снимешь и в сундук, наденешь чиненую» – сообщает Е. Г. Зацепина 1912 года рождения²⁸. При таком отношении праздничная одежда служила долгие годы, и вряд ли нашло бы понимание у её владельцев то, что какие-то элементы её кроя и декора вышли из моды. Ставшие популярными приемы кроя и декора кофт и юбок консервировались в крестьянской и казачьей среде и могли сохраняться в течение многих лет.

Однако казачьи *парочки* не были абсолютно чужды модным тенденциям конца XIX – начала XX вв. При этом нужно отметить, что «модные тенденции» прошли значительный отбор и адаптацию к эстетическим и морально-этическим нормам народной культуры. Одно из важных отличий *парочки* сельского населения от одежды, соответствовавшей европейской моде заключалось в том, что *парочки* носились без корсета или какого-либо белья с жёстким лифом, поэтому

портнихи в казачьих станицах и посёлках, вопреки предписаниям моды, отдавали предпочтение не приталенным кофтам, которые носились поверх юбки. Если портниха ставила задачу приблизиться к модному силуэту 1880-х гг., то слегка удлинённая приталенная кофта полностью дублировалась плотной хлопчатобумажной тканью, причём, все соединительные швы выполнялись через две ткани сразу (примером может служить кофта из голубой тафты из фондов Исторического музея Южного Урала, шитая около 1882 года). Это, с одной стороны, формировало модный приталенный силуэт с низким лифом, а с другой – не позволяло швам на шёлке растягиваться при движении. Силуэт 1900 г. с укороченным лифом чётко посаженный на плечах и свободно спадающий с груди²⁹ часто достигался плотным подкладом в верхней части кофты и отсутствием такового в нижней; или в плечевые швы вшивалась нижняя приталенная полочка из плотной хлопчатобумажной ткани, на застёжке по центру, которая фактически выполняла роль корсажа. При этом полочки нарядных кофт, сшитых в начале XX века, действительно выглядят укороченными по отношению к длине юбки. Актуальный модный аспект, который с трудом приживался в народной среде, – это подчёркнутая линия талии. Вообще, приталенные («*обтяжные*») кофты считались приемлемыми только для девиц и молодух. В 1910-ых гг. среди девушек и молодух в подражание модным тенденциям распространилась мода на кофты, заправленные в юбки и сверху широкие кожаные ремни с большими пряжками, что зачастую вызывало иронию или даже неодобрение у старшего поколения. Женщины в возрасте кофты в юбки не заправляли, всегда носили навыпуск.

Праздничные кофты, как правило, очень обильно декорировались. Для отделки часто использовали гипюр, который нашивали по кокетке, манжетам. Иногда гипюровая вставка

имитировала кокетку, нашиваясь на цельнокроеную полочку потайным швом. Часто кофты украшались аппликацией из полос ткани или кружева контрастного цвета, вышивкой бисером, пайетками, нашивкой декоративных пуговиц. Зачастую дополнялись накладными воротниками различных конструкций. Очень популярны были вертикальные складки, застроченные на машинке, декоративные швы, выполненные нитками контрастного цвета. Кофты чаще всего имели воротник-стойку, или круглый вырез «под горло», редко – отложной воротник. Застёжка (пуговицы, кнопки, крючки) могла располагаться сзади с верха до низу или только сверху, иногда застёжка на пуговицы располагалась спереди по центру полочки; могла быть потайная застёжка на левом плече и боку вдоль бокового шва. Рукава пришивались в складку («с *пыжками*») или без, тогда они зауживались книзу за счёт треугольных клиньев, могли иметь круглый окат по локтю. Рукав мог заканчиваться узким или широким манжетом, обшлагом или оборкой. Иногда внизу рукава, по внешней стороне в месте пришивания манжета рукав имел округлое расширение, которое собиралось в складку под манжет.

Юбки шились очень широкими в подоле, как правило, из прямых полотнищ, которые на поясе собирались в складки и сборки, особенно «сборились» задние полотнища, переднее полотнище часто почти не имело сборок. Хотя распространены были и юбки, полотнища которых были равномерно собраны в складки по всей окружности пояса. Юбки застёгивались или завязывались на завязки, как правило, сбоку на поясе. По низу юбки могли иметь широкие оборки, иногда небольшие оборки, которые пришивались с внутренней стороны так, чтобы имитировать нижнюю юбку. По подолу юбки могли декорироваться горизонтальными полосами контрастной ткани или фабричного кружева. Очень популярна была отделка горизонтальными застроченными на машинке складками через всю ширину юбки, иногда в несколько рядов.

Очень распространённым элементом одежды, дополнявшим парочку, тесно связанным с народной традиционной одеждой, были передники – «*запоны*», которые использовались не только в качестве домашней, рабочей одежды, но зачастую являлись непременной принадлежностью женского костюма. Очевидно, передник, завязки которого обхватывали фигуру женщины, выполнял и функцию пояса. Среди оренбургских казачек бытовали исключительно передники без грудки. Различали *запоны* «рабочие», повседневные и праздничные. Повседневные были обычным дополнением костюма в будний день, «рабочие» *запоны* хранились вместе со специальными рабочими кофтой, юбкой и платком в чулане и надевались на время уборки в доме или выполнения другой грязной работы, праздничные *запоны* дополняли нарядную одежду и надевались в праздничный день или при посещении церкви.

Что касается платьев, то среди русских оренбургских казачек они, по нашим сведениям, не получили широкого распространения. Хотя в начале XX века они стали понемногу входить в обиход, но распространение платья ограничивалось тем, что по своим конструктивным особенностям (длинная нераспашная плечевая одежда) оно вызывало аналогию с рубахой традиционной одежды, которая бытовала всегда с каким-либо типом верхней наплечной или поясной одежды и, соответственно, женщина в платье долгое время воспринималась как не совсем одетая, поэтому по свидетельствам информантов их матери 1890 – 1900-ых гг. рождения до конца жизни не ходили в платьях, предпочитая им свободные кофты с длинными юбками, дополненные передником. Такой комплекс был основным для пожилой сельской женщины вплоть до 50 – 60-ых гг. XX века.

Старинные головные уборы (*кички*, *кокошники*) на территории Оренбургского казачьего войска в конце XIX – начале

XX веков, скорее всего, почти не употреблялись. Исключение также составляет станица Сакмарская, где в комплексе с уральским казачьим сарафаном, видимо, бытовали и старинные *сороки*.

Но традиционными оставались прически казачек, которые, по сообщениям М. Ф. Сизовой 1924 года рождения из поселка Рымникский и С. Е. Лошкаревой 1905 года рождения из поселка Полоцкий менялись несколько раз на протяжении жизни женщины³⁰. Женщины волосы никогда не стригли: считалось, что так «*по Библии заведено*». Девки носили одну косу с лентами, которых в праздничный день могло быть до трех штук (на затылке, на середине косы и на конце). Косу заплетали на несколько дней, «*от бани до бани*». На свадьбе волосы делили на две косы, которые завивали в шишку или укладывали вокруг головы, лет в 40 косы укладывали сзади «*замочком*» («*корзиночка*»). Замужние женщины закрывали волосы небольшим чепчиком, который информаторы чаще всего называют «*повязкой*», иногда «*чехликом*». Ф. М. Стариков также называет повязку единственным типом головного убора, сохранившимся среди оренбургских казачек в конце XIX века³¹. *Повязка* могла иметь вид вязаной или плетёной сеточки, надевавшейся на шишку. Но чаще, по выражению С. Е. Лошкаревой, повязка имела вид «*тюбетеечки*», изготовляемой из плотного материала³², например, атласа или сатины (яркого – у молодых и темных тонов – в старшем возрасте)³³. Чепчик («*повязка*») имел плоский верх и невысокий околыш, по нижнему краю околыша с внутренней стороны подшивалась кулилка, в которую вдевалась тесёмка. Околыш мог иметь разрез снизу, к нижним краям которого пришивались завязки. Тесёмка или завязки позволяли фиксировать повязку на сложенных в шишку косах. Повязки молодых женщин обильно декорировались. Повязки продолжали бытовать кое-где среди пожилых женщин до середины XX

века. Поверх повязки надевали «*катетку*» – так оренбургские казачки называли шелковые или шерстяные тканевые платки. *Катетки* могли быть с кистями, вышитыми узорами. В начале XX века в моде были *файшонки*, которые часто называют «*фальшонками*» – кружевные косынки, плетённые на коклюшках из чёрных шёлковых или мерсеризированных хлопчатобумажных нитей, которые покупали на ярмарках. Такие косынки закрепляли поверх повязки. Зимние вязаные пуховые платки называли шальями. Собственно «*платком*» назывался только белый хлопчатобумажный, который использовали в качестве одного из элементов рабочей одежды. *Катетки* и платки покупали (нарядная *катетка* всегда была лучшим подарком), шали же все казачки умели изготавливать сами. Все информаторы сообщают, что платки завязывали чаще всего спереди, под подбородком, во время домашних или полевых работ платок мог быть завязан и сзади.

Вероятно, в ранний период головные уборы были более разнообразны. М. Д. Голубых о головных уборах казачек п. Тимофеевского пишет, что корзинка (заплетённые волосы) «*закрывается шешмурой, чепчиком и повойником. Сверху голова закрывается платком*»³⁴. Непонятно только – описывает он разные головные уборы, части одного головного убора или разные названия одного типа головного убора.

В посёлке Селезянском Еткульской станицы для обозначения женского головного убора использовался термин кокошник, хотя по описанию этот убор не отличался от повязки³⁵, видимо, имеет место перенос названия с ранее бытовавшего типа головного убора. Е. А. Чайко, опираясь на данные Отчёта этнографической экспедиции Челябинского областного музея 1955 г. в район бывших казачьих поселений на Южном Урале под руководством В. Е. Гусева, указывает, что казачки Новолинейного района в середине XIX века носили головной убор, который состоял из чехлушки и тюлевой повязки

с лентами («балгарки»). Поверх *балгарки* носили платок и шаль сатиновую или кашемировую летом или суконную или шерстяную зимой³⁶. Примечательно, что термины *чехлушка* и повязка, обозначающие части этого головного убора, широко использовались в Новолинейном районе информантами 1900–1910-гг. рождения для обозначения позднего типа головного убора.

Можно предположить, что термин «балгарка» произведен от термина *бэргалка*, который зафиксирован Е. Ф. Фурсовой³⁷ для обозначения головного убора, использовавшегося во время обряда окрививания русским населением Западной Сибири. Головной убор с таким названием бытовал на территории бывшего Сузунского завода у наиболее богатых семей³⁸. Название, по мнению Е. Ф. Фурсовой, производно от немецкого «берг» – горный и, соответственно, должно было сформироваться в среде горнозаводского населения, где этот термин вплоть до первой трети XIX века использовался для обозначения должностей рабочих и служащих горного ведомства. Вероятно, на территорию Новолинейного района термин был принесён из Приуралья, откуда были переселены казаки и включённые в их состав группы. Видимо, в Приуралье он был заимствован у горнозаводского населения и позже в связи с утратой связи с горнозаводской средой, а значит и смысловой нагрузки термина, *бэргалка* превратилась у казаков в «балгарку». Вероятно, произошло и упрощение конструкции. Возможно, что в фондах Государственного исторического музея хранятся тюлевые повязки от «балгарки», хотя этот термин и не зафиксирован в музейной документации, в музей они были приняты с названием «наколка» и представляют собой небольшое кружевное изделие с округлым или овальным центром, в две стороны от которого отходят длинные узкие, расширяющиеся к концу полосы – завязки. Вероятно, округлая центральная часть покрывала собранные

в шишку волосы, покрытые *чехлушкой* и крепилась завязками, при этом широкие концы свисали на спину или на плечи. Данные головные уборы поступили в музей от жителей г. Чебаркуля (в начале XX века посёлок Чебаркульский Травниковской станицы III военного отдела).

В качестве демисезонной одежды казачки носили шерстяные пальто различных фасонов, стёганые на вате. Для их обозначения использовались термины «пальты» и «полупальтики», а также «сак», «полусак» и «маринатка». *Сак* (сачок) делался очень длинным (полы его не доходили на одну четвертую метра до земли) и от талии к подолу очень широким, так что в его полу в холодную погоду можно было завернуть ребенка; *полусак* шился до колена; *маринатка* (*меринетка*) – еще короче, обязательно с карманом. *Сак*, *полусак*, *маринетка* шились в талию³⁹.

Зимняя одежда

Зимой наиболее распространенным видом мужской и женской одежды были овчинные шубы и полушубки, при этом праздничные крылись сукном или другим материалом и могли иметь меховой воротник⁴⁰: *мерлушчатый*, а у женщин – и лисий. Повседневные овчинные полушубки были нагольные дубленые, крашеные в черный, коричневый цвета или белые. В дальнюю дорогу надевали тулупы с большим воротником, которые запахивали и подвязывали тканым кушаком.

Зимним головным убором у мужчин чаще всего были шапки-папахи из мерлушки или каракуля, иногда ушанки из овчины. Дополняли одежду пуховые или шерстяные шарфы-самовязки, вязаные варежки, на которые сверху могли надевать овчинные рукавицы. Женщины зимой носили пуховые или шерстяные шали. Изготовление вязаных шалей из овечьей шерсти или козьего пуха на уровне домашнего про-

изводства было распространено среди оренбургских казачек повсеместно. Местами, в степных районах, производство шалей и палантинов из пуха местной породы коз у оренбургских казаков носило промысловый характер и получило широкую известность под названием «оренбургский пуховый платок» и играло существенную роль в денежных доходах семьи.

Обувь

Традиционная обувь оренбургских казаков в конце XIX – начале XX вв. была преимущественно кожаной. Самым характерным типом обуви казака были сапоги. Казачки же сапоги никогда не надевали, считали «за такой же грех, как надеть штаны или остричь волосы»⁴¹. Праздничной женской обувью являлись высокие ботинки на шнуровке. Их называли «ботиночками», «венгерками», «скороходами», «полсапожками». Кроме того, нарядным видом обуви считались калоши, но они были очень дорогими, и их покупку могла себе позволить только зажиточная семья.

М. Г. Жёлобова 1915 года рождения из п. Аландский рассказывала, что калоши принято было покупать для старушек, как выходную обувь – в церковь ходить, а молодые женщины предпочитали ботиночки⁴². Также бытовали «черевишки» – обувь с пришивной подошвой из толстой кожи и верхом из тонкой. Видимо, они могли быть с «подбором» (каблуками) или в виде кожаных тапочек без каблука. Распространённым видом обуви были коты (*котишки*) с подошвой из сыромятной кожи с пришивным кожаным верхом, по периметру обшитым полосой ткани, в которую продёргивался ремешок. В качестве рабочей и повседневной обуви и женщины, и мужчины носили *ичиги* («вычегги»), выступцы из коровьей или свиной кожи. М. Н. Агапова 1910 года рождения из станицы Кваркенской вспоминает, что её отец шил «санда-

лии» – тапочки с тесёмками⁴³, видимо, в данном случае речь идёт об обуви типа *поршней*, а возможно – это позднее название *котов*.

Носить лапти в казачьей среде «не заведено было», и мало где они имели очень широкое распространение, поэтому в некоторых посёлках, даже когда во время войны в колхозах стали выдавать лапти в качестве рабочей обуви, то их не носили, так как ими «никто не умел пользоваться» и ходили босиком⁴⁴. Однако, в конце XIX – начале XX веков в некоторых станицах и посёлках лапти использовались старушками как специальная обувь для сбора ягод, грибов, а кое-где (в Полоцком Варшавской станицы; Кульмском, Адрианопольском Кваркенской станицы; поселке Измаильском Кизильской станицы; в станице Березинской и многих посёлках лесостепной зоны лапти носили мужчины и женщины всех возрастов как рабочую обувь во дворе и в поле, но, вероятно, по поселку в лаптях ходить не было принято. Лапти считались непрестижной обувью. Даже если казаки шли в лаптях из близлежащего поселка в станичную церковь, то перед входом в церковь их снимали и обували принесенные с собой сапоги. Однако П. И. Храмков 1916 года рождения сообщает, что в поселке Кульмском Кваркенской станицы в лаптях и в церковь ходили, но до церкви шли в одних, а перед входом надевали чистые лапти, «которые держали специально для этого»⁴⁵.

Так как в нашем регионе нет материала, пригодного для изготовления лаптей, то лыко привозили «с заводов», «из Башкирии» или «с Пензы» и продавали на ярмарках, а готовые лапти даже в лавках продавали. Что же касается кожаной обуви, то ее не покупали, а шили сами, кто умел или заказывали у мастеров, которые были в каждом поселке.

В страдную пору в станицах Верхнеуральской, Магнитной, Карагайской носили башкирские *сарыки*, которые считались очень удобными для полевых работ⁴⁶.

Зимой, «по холодам», носили валенки («*пимы*», «*катанцы*») черного или белого цвета. Причем, в некоторых станицах и поселках, в частности, в поселке Тимофеевском [1], поселке Благословенском [2] в валенках ходили и летом, мотивируя это тем, что в них «*ноги не потеют*».

Что касается металлических украшений, то их носили только женщины, причем, у русских казаков умеренно: серьги медные, серебряные, редко золотые. Кольца, кроме обручальных – в основном серебряных, редко золотых – видимо, были распространены не везде, браслетов русские казачки совсем не носили. Распространены были бусы («*борки*», «*монисты*») из стекла, бисера, декоративных камней.

Одежда шилась, как правило, на машинке. Почти все казачки умели шить, но праздничную одежду старались заказать у известных в станице портных. Поэтому перед большими праздниками к таким портным образовывалась очередь. Сшитые к празднику вещи хранили очень бережно. Их старались стирать как можно реже и не гладили (тем более, что утюги в некоторых поселках широко распространились только в начале XX века), держали в специальных сундуках и по будничным дням не надевали. Зимнюю одежду на лето складывали в сундуки, которые на случай пожара хранили в каменных амбарах.

Итак, можно сделать вывод, что к концу XIX – началу XX веков ощущается достаточно сильное влияние городской моды. Распространение «новой моды» постепенно вытесняет старинную народную одежду. На смену традиционным принципам простого кроя приходят новые, крой усложняется: появляются вытачки, проймы, рукава с *головкой* и т.д., широко распространяются новые элементы, не характерные для старинной русской одежды: юбки с кофтами (которые значительно, а кое-где и полностью вытесняют сарафаны), пиджаки, пальто. Но вместе с тем и в костюме, и в быту

оренбургских казаков присутствует целый ряд архаичных крестьянских элементов – бытование кое-где лаптей, прямоклинных сарафанов, распространение домашнего ткачества. Это связано с постоянным на протяжении всей истории оренбургского казачьего войска притоком крестьянства. Но, безусловно, четко прослеживается и специфика казачьей одежды, призванной подчеркивать особый статус ее носителя – фуражка с голубым околышем, сапоги как наиболее типичный вид обуви, форма и военизированные типы бытовой одежды в качестве праздничной и выходной одежды.

Следует сказать и о существовании восточного влияния на одежду оренбургских казаков, особенно в мужском костюме, выразившегося в бытовании *шароваров*, халатов, *сарыков*. Д. Зеленин также предполагал наличие украинского влияния в одежде оренбургского казачества⁴⁷, что проявилось в манере носить рубаху, заправляя в шаровары, и завязывать сверху широкий пояс.

Наряду с включением в традиционный костюм оренбургских казаков иноэтнических элементов одежды шло нивелирующее русское влияние на костюм тех этнических групп, которые входили в состав оренбургского казачьего войска (особенно, если эти группы были христианскими по вероисповеданию).

Все это еще раз подчеркивает то, что традиционная одежда и ее развитие – это лишь часть эволюции всей бытовой культуры, которая определяется и отражает экономическое положение определенной категории населения, ее социальный статус, психологические особенности, этническое окружение и природную среду обитания.

⁴⁷ Стариков Ф. М. Историко-статистический очерк Оренбургского казачьего войска с приложением статьи о домашнем быте оренбургских казаков, рисунков со знамен и карт – Оренбург: Типография Б. Бреслина, 1891. – С. 208 – 212.

- ² ПМА 1992 г. Плеханов Александр Петрович 1906 года рождения, п. Рымникский Брединского района Челябинской области
- ³ Голубых М. Д. Казачья деревня. – М.; Л.: Главнаука, 1930. – С. 215– 218.
- ⁴ Голубых М. Д. Казачья деревня. – М.; Л.: Главнаука, 1930. – С. 215– 218.
- ⁵ Зеленин Д. К. У оренбургских казаков // Этнографическое обозрение, 1905. – № 4. – Санкт-Петербург. – С. 66.
- ⁶ ПМА 1992 г. Ковалевская Мария Дмитриевна 1913 года рождения, п. Рымникский Брединского района Челябинской области
- ⁷ Голубых М. Д. Казачья деревня. – М.; Л.: Главнаука, 1930. – С. 215 – 218.
- ⁸ Стариков Ф.М. Историко-статистический очерк Оренбургского казачьего войска с приложением статьи о домашнем быте оренбургских казаков, рисунков со знамён и карт. – Оренбург: Типография Б. Бреслина, 1891. – С. 208 – 212.
- ⁹ Зеленин Д. К. У оренбургских казаков // Этнографическое обозрение, 1905. – № 4. – Санкт-Петербург. – С. 66.
- ¹⁰ Там же.
- ¹¹ Там же.
- ¹² Голубых М. Д. Казачья деревня. – М.; Л.: Главнаука, 1930. – С.215 – 218.
- ¹³ Там же.
- ¹⁴ Там же.
- ¹⁵ Стариков Ф. М. Историко-статистический очерк Оренбургского казачьего войска с приложением статьи о домашнем быте оренбургских казаков, рисунков со знамён и карт. – Оренбург: Типография Б. Бреслина, 1891. – С. 208 – 212.
- ¹⁶ ПМА 1992 г. Кожин Павел Николаевич 1910 года рождения, п. Рымникский Брединского района Челябинской области.
- ¹⁷ Стариков Ф. М. Историко-статистический очерк Оренбургского казачьего войска с приложением статьи о домашнем быте оренбургских казаков, рисунков со знамён и карт. – Оренбург: Типография Б. Бреслина, 1891. – С. 208 – 212.
- ¹⁸ Там же.
- ¹⁹ Голубых М. Д. Казачья деревня. – М.; Л.: Главнаука, 1930. – С.215 – 218.
- ²⁰ ПМА 1992 г. Вершинина Анна Ефимовна 1917 года рождения, Лошкарёва Степанида Ефимовна 1905 года рождения, п. Полоцкий Кизильского района Челябинской области; Ковалевская Мария Дмитриевна 1913 года рождения, п. Рымникский Брединского района Челябинской области.
- ²¹ Горожанина С. В., Дёмкина В. А. Русский сарафан: белый, синий, красный. М: 000 «Бослен», 2015. – С.128, 129, 140.
- ²² ПМА 1993 г. Чаплыгина Арина Сергеевна 1907 года рождения, Жё-

лובהва Мария Григорьевна 1915 года рождения, с. Аландское Кваркенского района Оренбургской области; Храмков Павел Иванович 1916 года рождения, п.Зеленодольск Кваркенского района Оренбургской области, родился и до 1929 года проживал в п. Кульм Кваркенского района Оренбургской области.

²³ Сагнаева С. К. Повседневная традиционная одежда 5.2.2.7.// Очерки традиционной культуры казачеств России. Т. 1. – Москва – Краснодар: типография ГУП «Кубанькино», 2002. – С. 536.

²⁴ Там же.

²⁵ Стариков Ф. М. Историко-статистический очерк Оренбургского казачьего войска с приложением статьи о домашнем быте оренбургских казаков, рисунков со знамён и карт. – Оренбург: Типография Б. Бреслина, 1891. – С. 208 – 212.

²⁶ Сагнаева С. К. Повседневная традиционная одежда 5.2.2.7.// Очерки традиционной культуры казачеств России. Т. 1. – Москва – Краснодар: типография ГУП «Кубанькино», 2002. – С. 536.

²⁷ Стариков Ф. М. Историко-статистический очерк Оренбургского казачьего войска с приложением статьи о домашнем быте оренбургских казаков, рисунков со знамён и карт. – Оренбург: Типография Б. Бреслина, 1891. – С. 208 – 212.

²⁸ ПМА 1993 г. Зацепина Евдокия Григорьевна 1912 года рождения, п. Адрианопольский Кваркенского района Оренбургской области.

²⁹ Фефилова Л. Ю. Методика исторического анализа европейского костюма конца XIX – началаXX вв. по фотоматериалам Урала и Сибири. Автореферат диссертации. Екатеринбург, 2007. – С. 17.

³⁰ ПМА Сизова Марфа Филипповна 1924 года рождения, п. Рымникский Брединского района Челябинской области; Лошкарёва Степанида Ефимовна 1905 года рождения, п. Полоцкий Кизильского района Челябинской области.

³¹ Стариков Ф. М. Историко-статистический очерк Оренбургского казачьего войска с приложением статьи о домашнем быте оренбургских казаков, рисунков со знамён и карт.– Оренбург: Типография Б. Бреслина, 1891. – С. 208 – 212.

³² ПМА Лошкарёва Степанида Ефимовна 1905 года рождения, п. Полоцкий Кизильского района Челябинской области.

³³ Стариков Ф. М. Историко-статистический очерк Оренбургского казачьего войска с приложением статьи о домашнем быте оренбургских казаков, рисунков со знамён и карт. – Оренбург: Типография Б. Бреслина, 1891. – С. 208 – 212.

КОММЕНТАРИИ К ФОТОГРАФИЯМ НАЧАЛА XX ВЕКА

³⁴ Голубых М. Д. Казачья деревня. – М.; Л.: Главнаука, 1930. – С. 215 – 218.

³⁵ ПМА 1999 г. Букреева Мария Степановна 1913 года рождения, с. Селезян Еткульского района Челябинской области.

³⁶ Чайко Е. А. Женские костюмные комплексы у русских Южного Урала в XIX – начале XX века (в границах современной Челябинской области)// Народный костюм в Сибири. – Новосибирск: Изд-во ИАЭТ СО РАН, 2017. – С. 124 – 128.

³⁷ Фурсова Е. Ф. Традиционная одежда русского и других восточнославянских народов юга Западной Сибири (конец XIX – первая треть XX века). – Новосибирск: Изд-во ИАЭТ СО РАН, 2015. – С. 34.

³⁸ Там же.

³⁹ Голубых М. Д. Казачья деревня. – М.; Л.: Главнаука, 1930. – С. 215 – 218.

⁴⁰ Стариков Ф. М. Историко-статистический очерк Оренбургского казачьего войска с приложением статьи о домашнем быте оренбургских казаков, рисунков со знамён и карт. – Оренбург: Типография Б. Бреслина, 1891. – С. 208 – 212.

⁴¹ ПМА 1991 г. Чикова Федора Андреевна 1911 год рождения, п. Амурский Брединского района Челябинской области.

⁴² ПМА 1993 г. Жёлобова Мария Григорьевна 1915 года рождения, с. Аландское Кваркендского района Челябинской области.

⁴³ ПМА 1993 г. Агапова Мария Никитична, с. Кваркено Кваркенского района Оренбургской области.

⁴⁴ ПМА 1991 г. Чикова Федора Андреевна 1911 года рождения, п. Амурский Брединского района Челябинской области.

⁴⁵ ПМА. Храмков Павел Иванович 1916 года рождения, п. Зеленодольск Кваркенского района Оренбургской области, родился и до 1929 года проживал в п. Кульм Кваркенского р-на Оренбургской области.

⁴⁶ Стариков Ф. М. Историко-статистический очерк Оренбургского казачьего войска с приложением статьи о домашнем быте оренбургских казаков, рисунков со знамён и карт. – Оренбург: Типография Б. Бреслина, 1891. – С. 208 – 212.

⁴⁷ Зеленин Д. К. У оренбургских казаков // Этнографическое обозрение, 1905. – № 4. – Санкт-Петербург. – С. 66.

Фото 1.

Казаки поселка Парижский Великопетровской станицы II-го военного отдела ОКВ, Верхнеуральский уезд Оренбургской губернии. Начало XX века. Фонды музея села Париж Нагайбакского района Челябинской области.

Казаки справа одеты в «ермаковки», подпоясаны «кавказскими» наборными поясами, на погонах шифровка I-го Оренбургского казачьего полка; казак, сидящий слева, одет в белую вышитую косоворотку и ополченку из светлого (серого?) сукна; казак, стоящий справа – в верхней одежде типа поддевки, теплушки.

Фото 2.

Семья оренбургских казаков из поселка Арсинский Верхнеуральской станицы II-го военного отдела ОКВ, Верхнеуральский уезд Оренбургской губернии. Начало XX в. (между 1912–1918 гг.) Фонды школьного музея поселка Арси Нагайбакского района Челябинской области.

Женщины одеты в парочки с запонами (передниками). Передник женщины, сидящей в центре, украшен вышитыми крестом розами. Казачка слева – в пуховой шали. Казаки слева в походных мундирах образца 1908 г., казак справа в верхней одежде типа поддевки, теплушки. Мальчик одет в стеганную на вате «пальтушку» со светло-синими погонами. Мальчик, как и взрослые казаки, в форменной казачьей фуражке. У казака стоящего слева на мундире три медали и знак Оренбургского казачьего войска. Казак в центре – урядник (на погонах три поперечные басонные нашивки белого цвета). У казака справа две басонные нашивки младшего урядника.

Фото 3.

Семья оренбургских казаков из станицы Николаевской II-го Военного отдела ОКВ, Верхнеуральский уезд Оренбургской губернии.

Начало XX века (между 1914–1917 гг.). Семейный архив.

Казак в центре и мальчик (второй справа) в верхней одежде типа поддевки, теплушки. Мальчики слева и справа и парень в центре в рубахах-косоворотках,

костюмах (брюки с пиджаком) и сапогах. Маленький мальчик одет в порты, рубашку с тканым пояском и обут валеночки. Казачки в парочках.

Фото 4.

Семья оренбургских казаков из поселка Сухомесовского Челябинской станицы III-го военного отдела О.К.В., Челябинский уезд Оренбургской губернии. Начало XX в. Фонды Центра историко-культурного наследия Челябинска.

Редкий для начала XX века тип фотографии, запечатлевший людей в повседневной одежде во дворе своего дома. Женщины и девушка одеты в *парочки* и *запоны* из набивного ситца. У женщины с ребенком волосы, собранные на затылке, покрыты *повязкой*. Женщина слева босиком. Казак слева в рубахе подпоясанной узким кожаным ремнем и портах заправленных в сапоги. На его голове картуз, как и у мужчины, стоящего за мальчиком. Мужчина справа и мальчик в костюмах с не покрытой головой.

Фото на обложке.

Казачья семья из поселка Чебаркульского Травниковской станицы III-го военного отдела О.К.В., Троицкий уезд Оренбургской губ. 1915 г. Фонды Центра историко-культурного наследия Челябинска.

КОНСТРУКЦИИ И СХЕМЫ КРОЯ ТРАДИЦИОННОЙ ОДЕЖДЫ

Конструкция «ермаковки» оренбургского казака

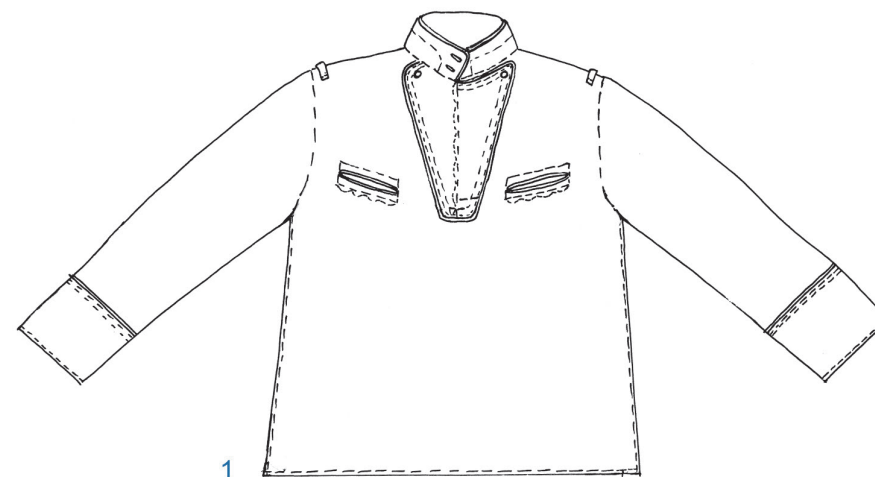

1. Вид спереди
2. Вид сзади

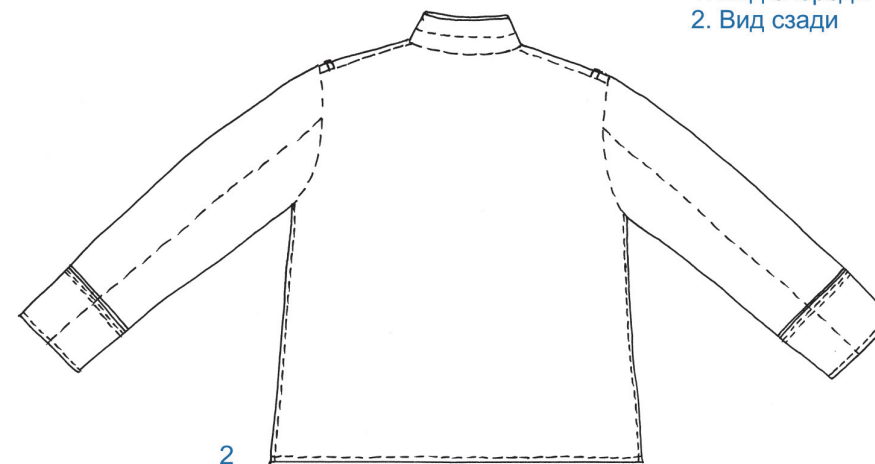

Конструкция рубахи мужской казака
ст. Кардаиловской Оренбургского уезда
Оренбургской губернии

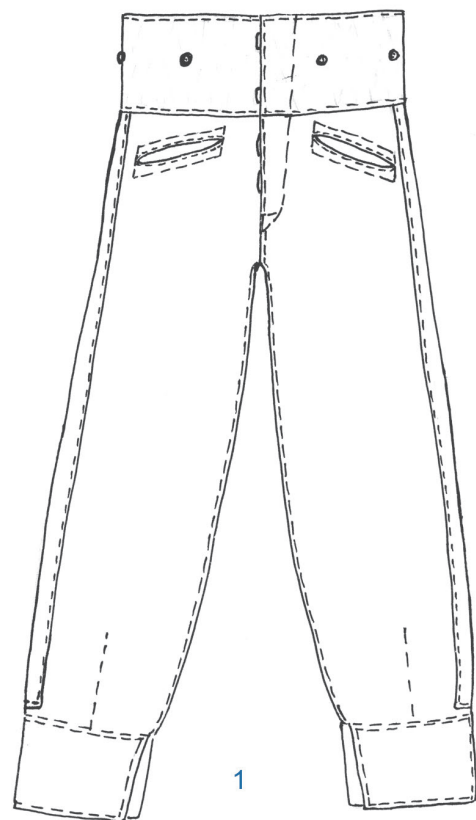

1

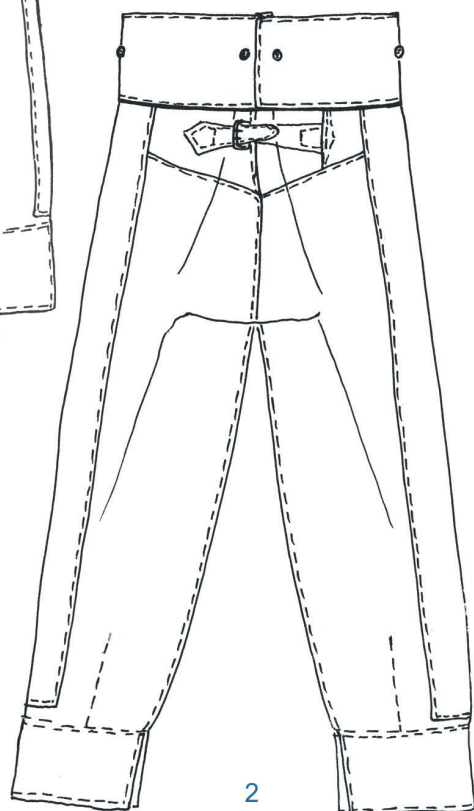

2

1. Вид спереди
2. Вид сзади

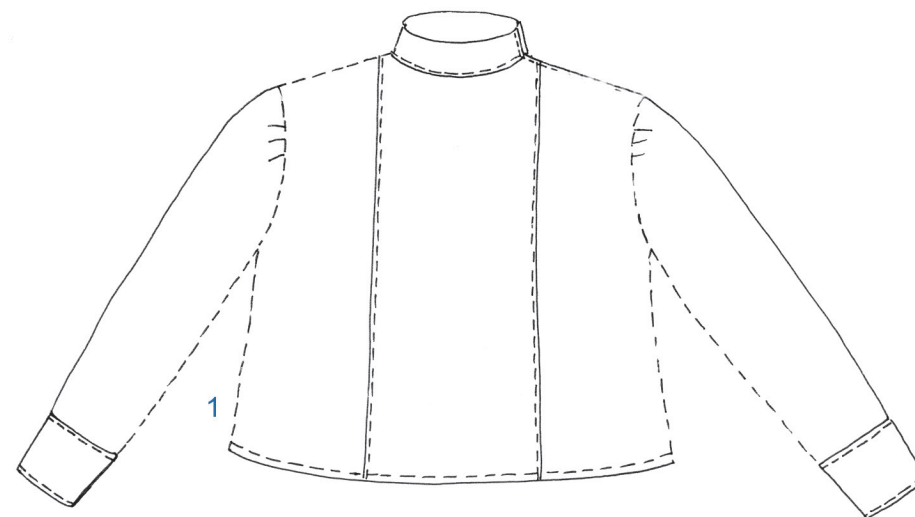

1

1. Вид спереди
2. Вид сзади

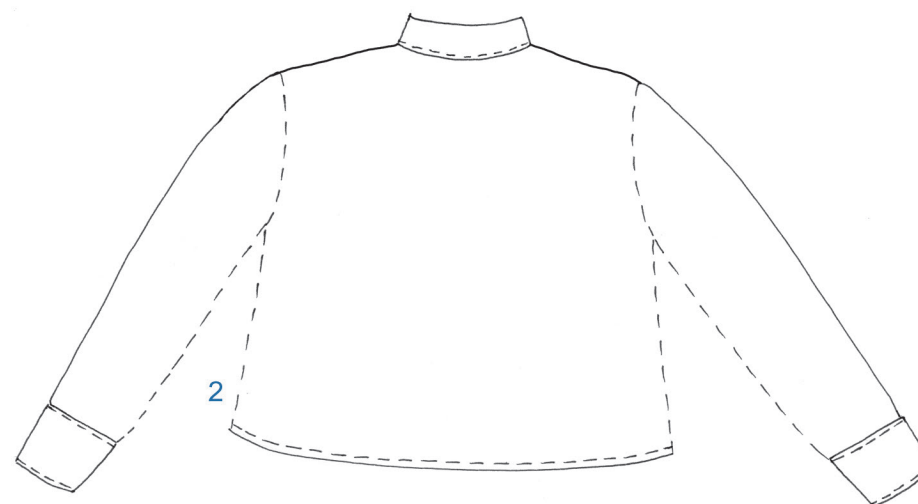

2

Конструкция праздничного костюма
сакмарской казачки
Сарафанка

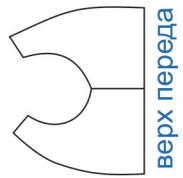

верх переда

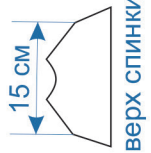

15 см

верх спинки

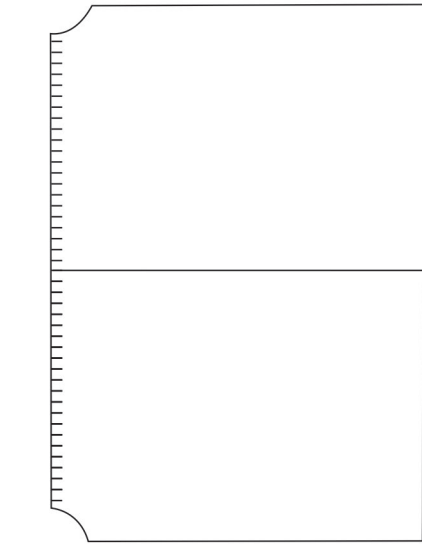

перед

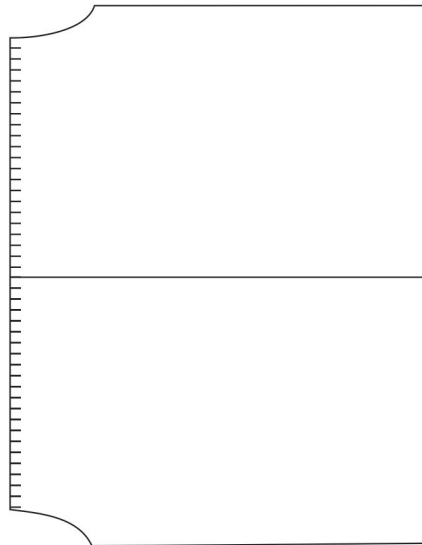

спинка

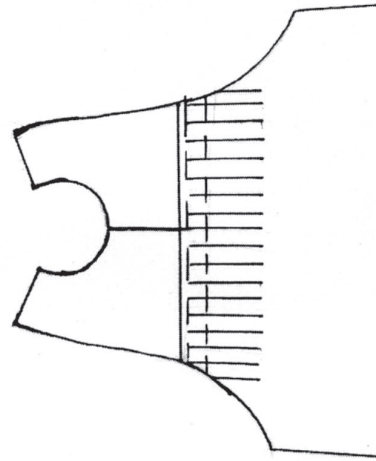

Вид верха сарафанки
спереди

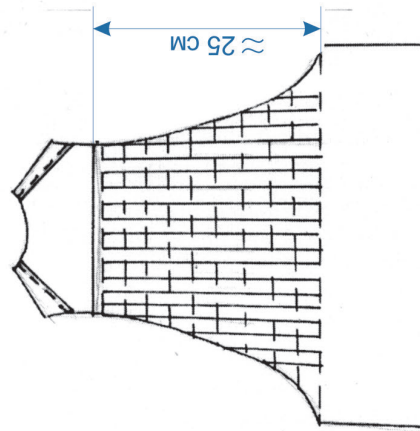

Вид верха сарафанки
со спинки

Выходной костюм
(кофта с сарафаном) молодой казачки
Конструкция сарафана

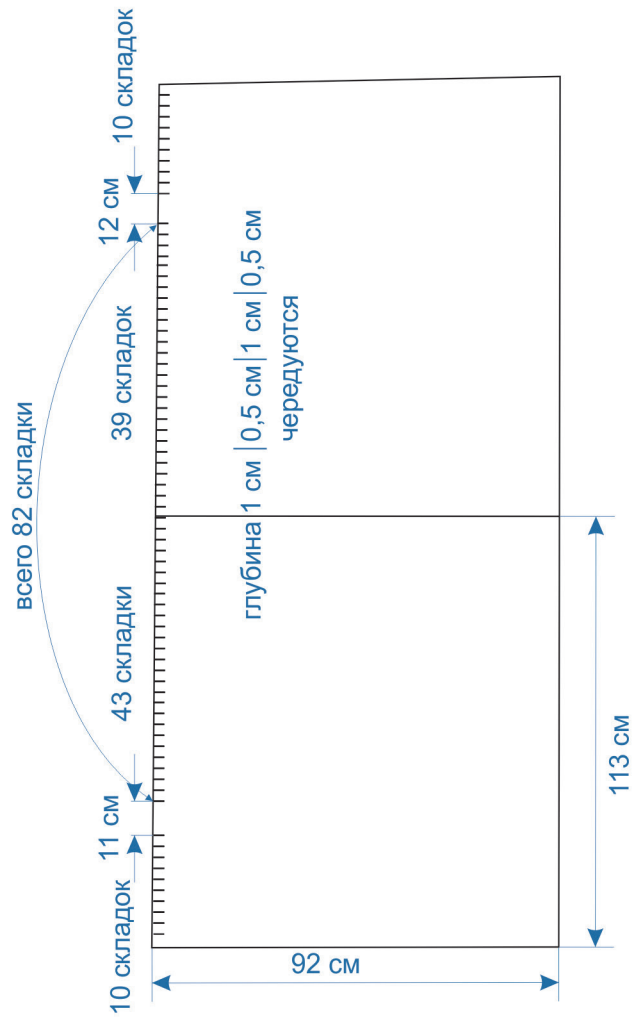

Конструкция праздничной кофты казачки
п. Хомутинского

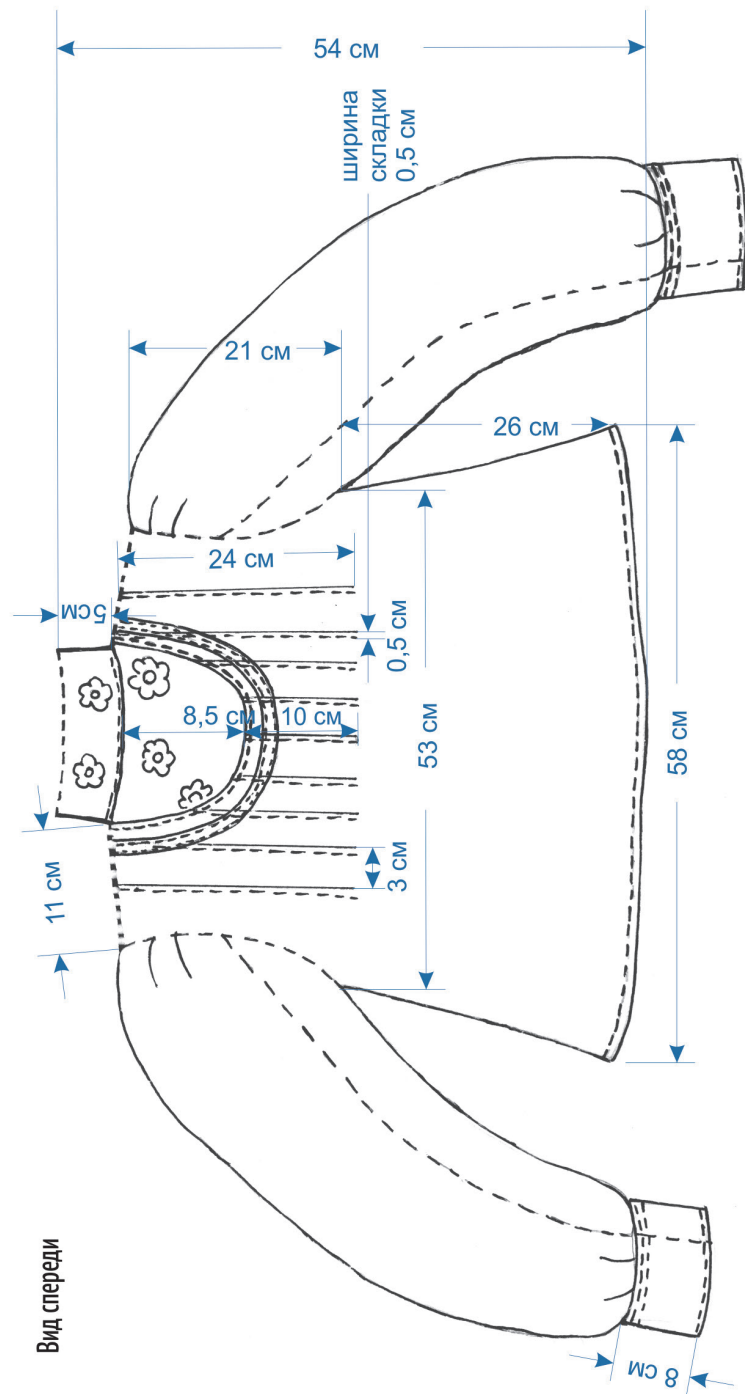

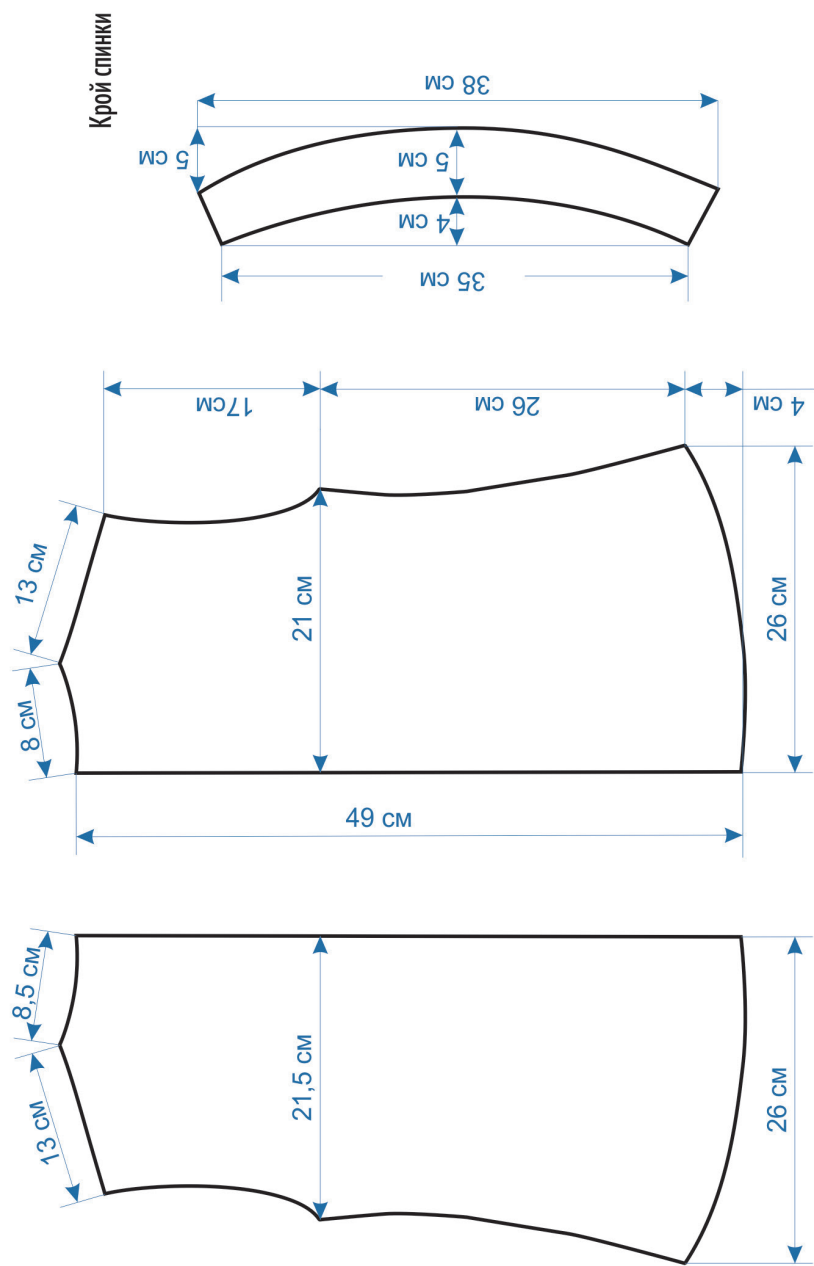
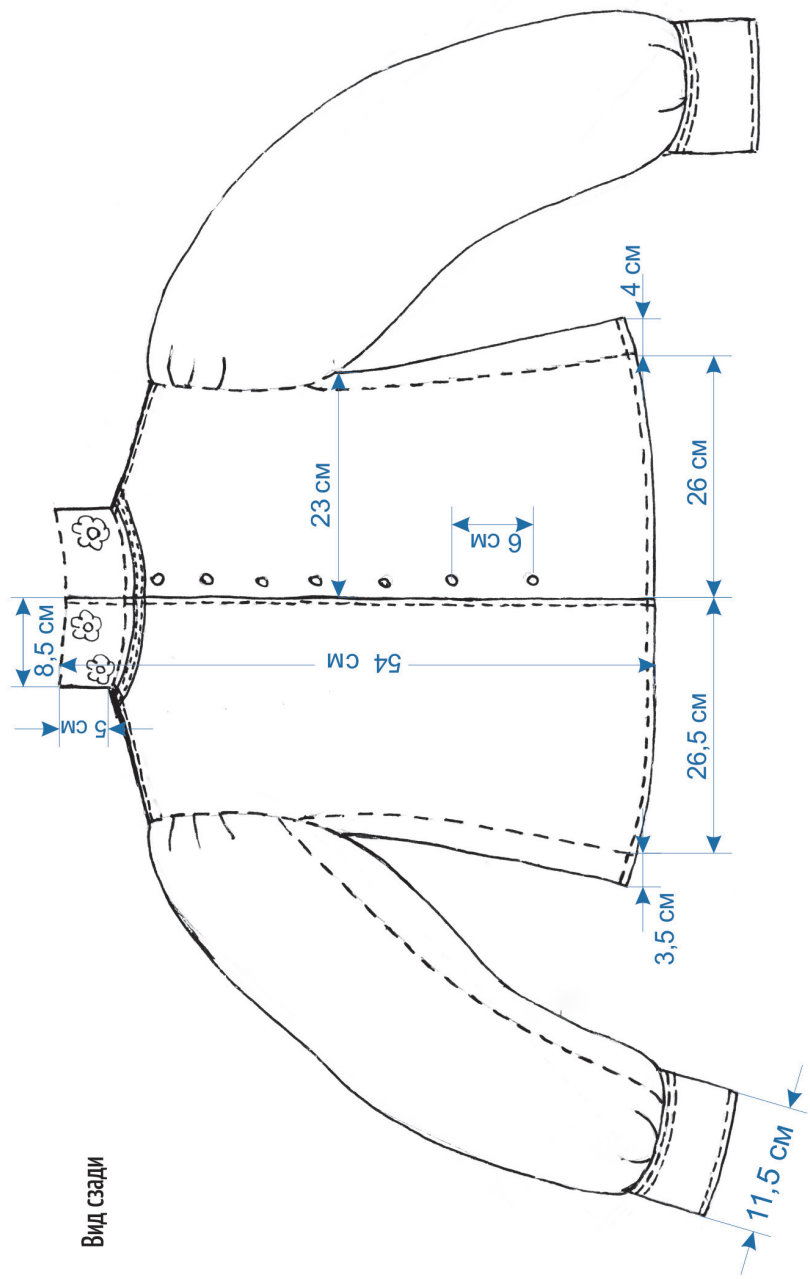

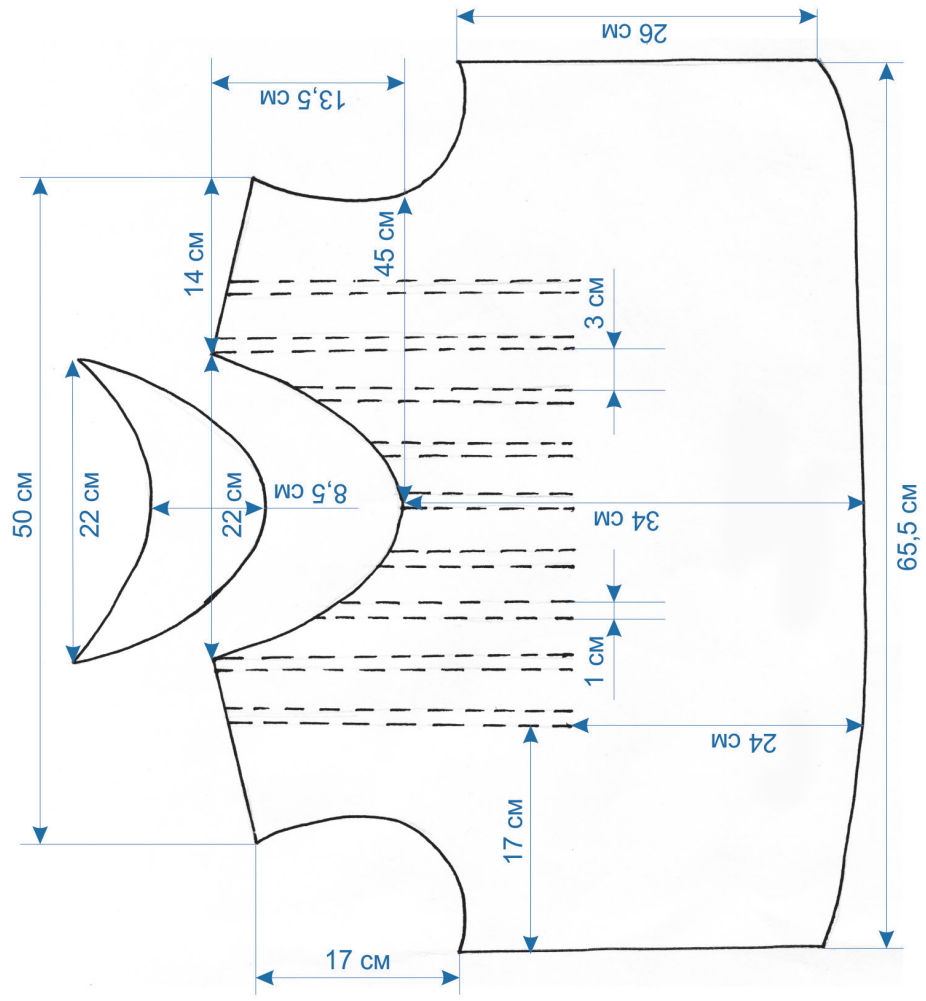

Крой полочки

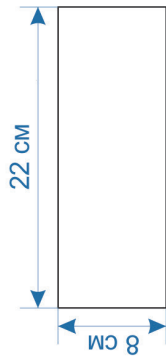

Крой рукава

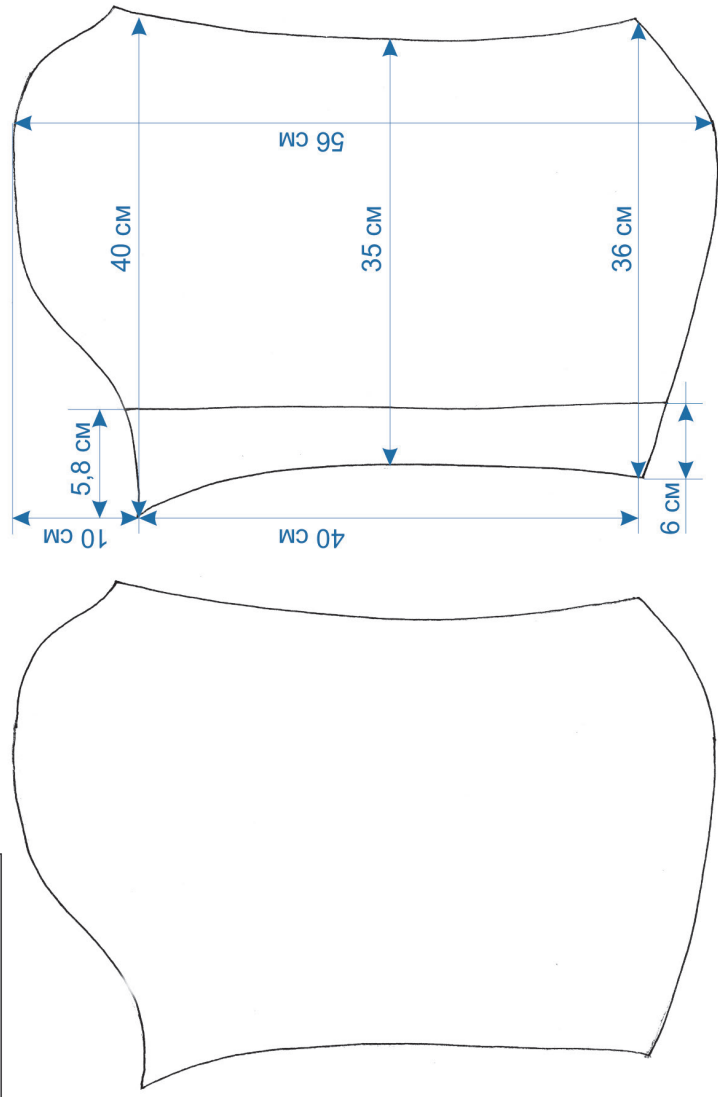

Крой полочки

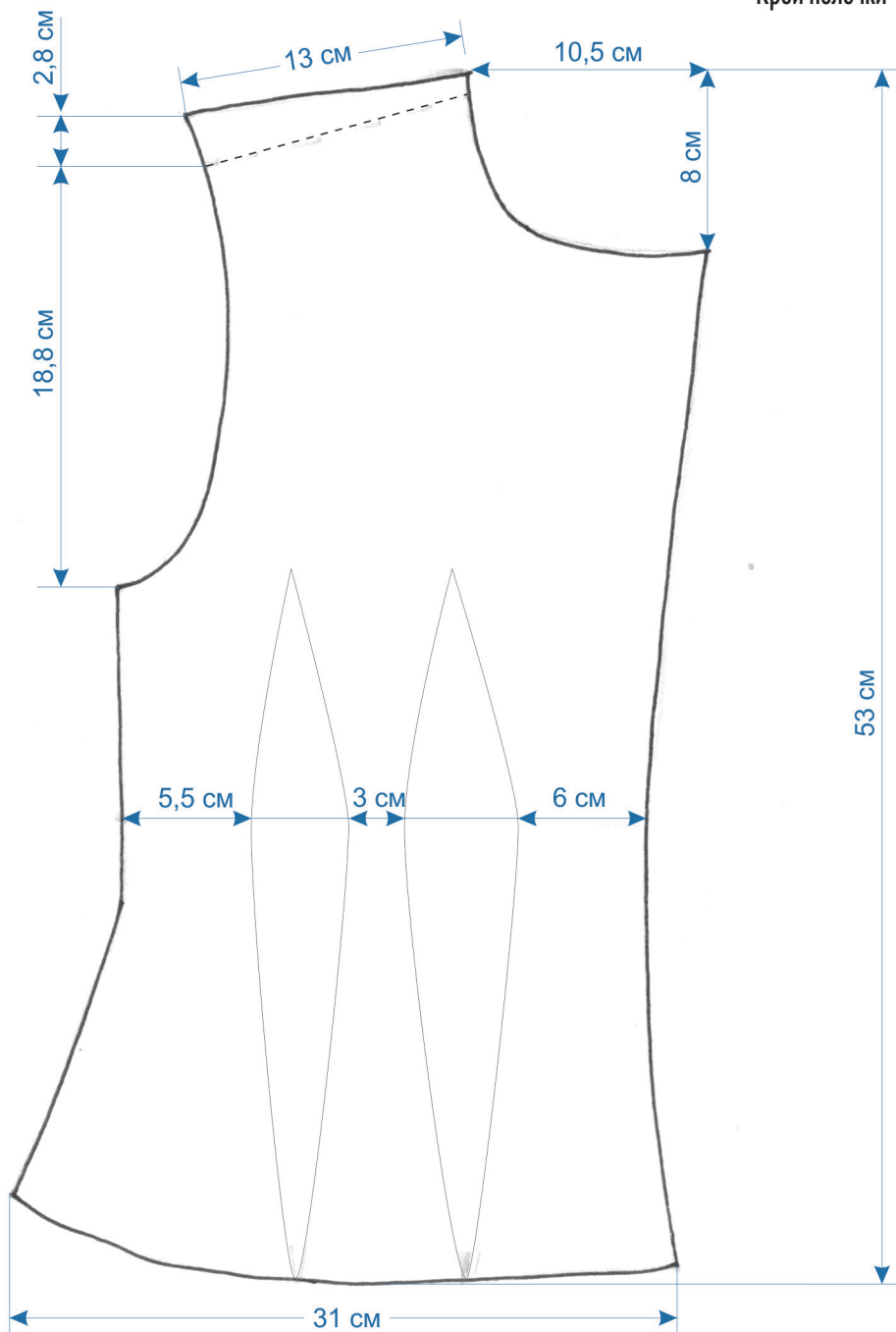

Крой спинки

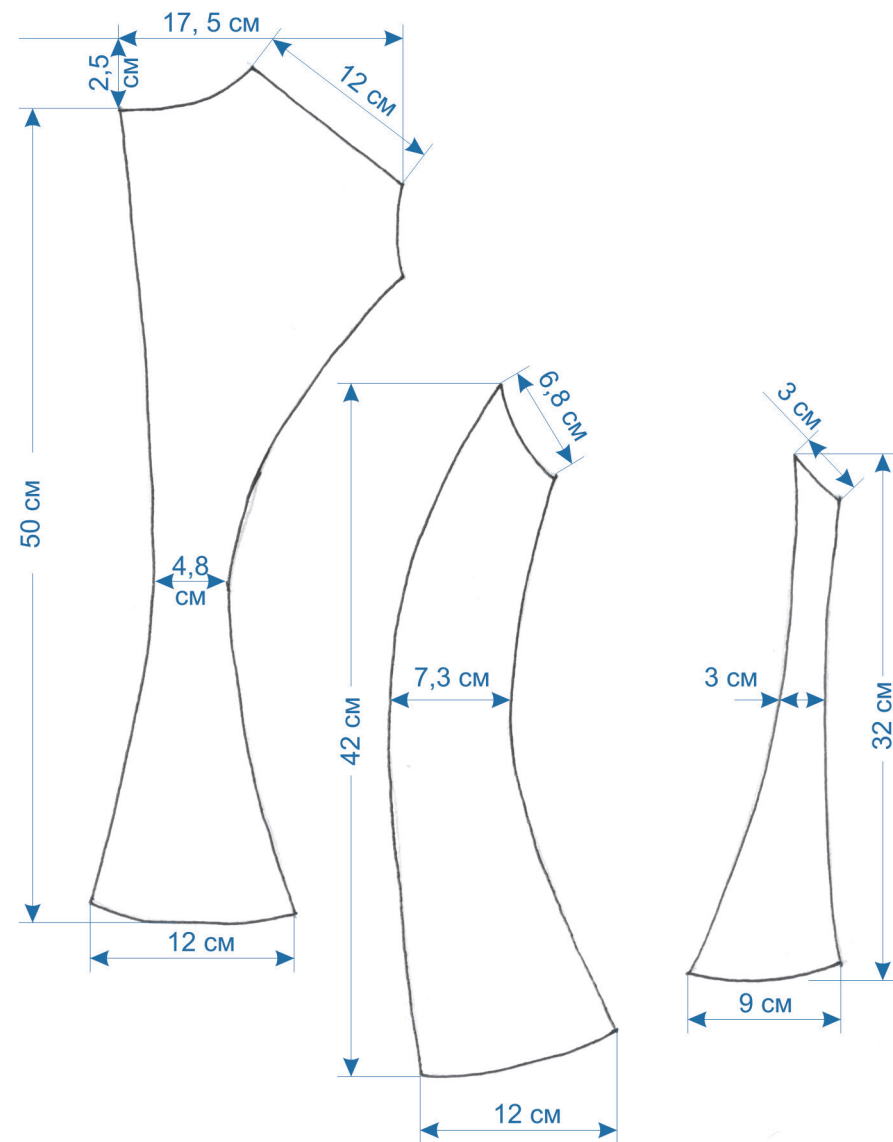

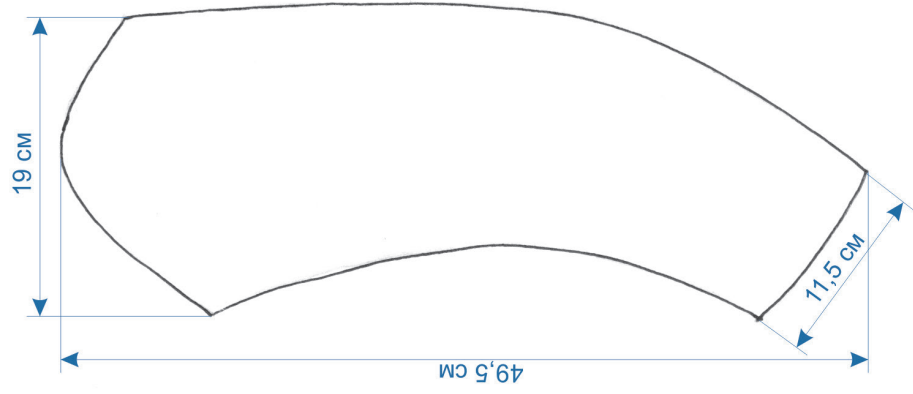

Крой рукава



Конструкция свадебной парочки казачки
п. Бородинского

Вид спереди

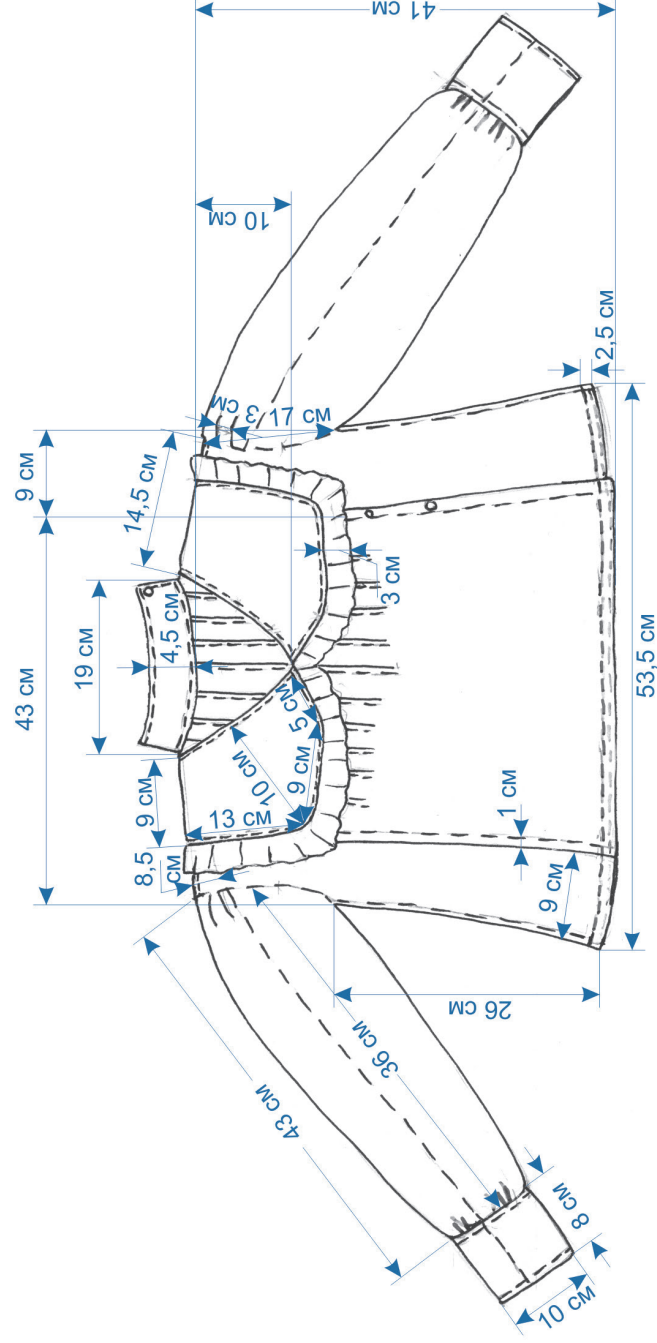

Вид сзади

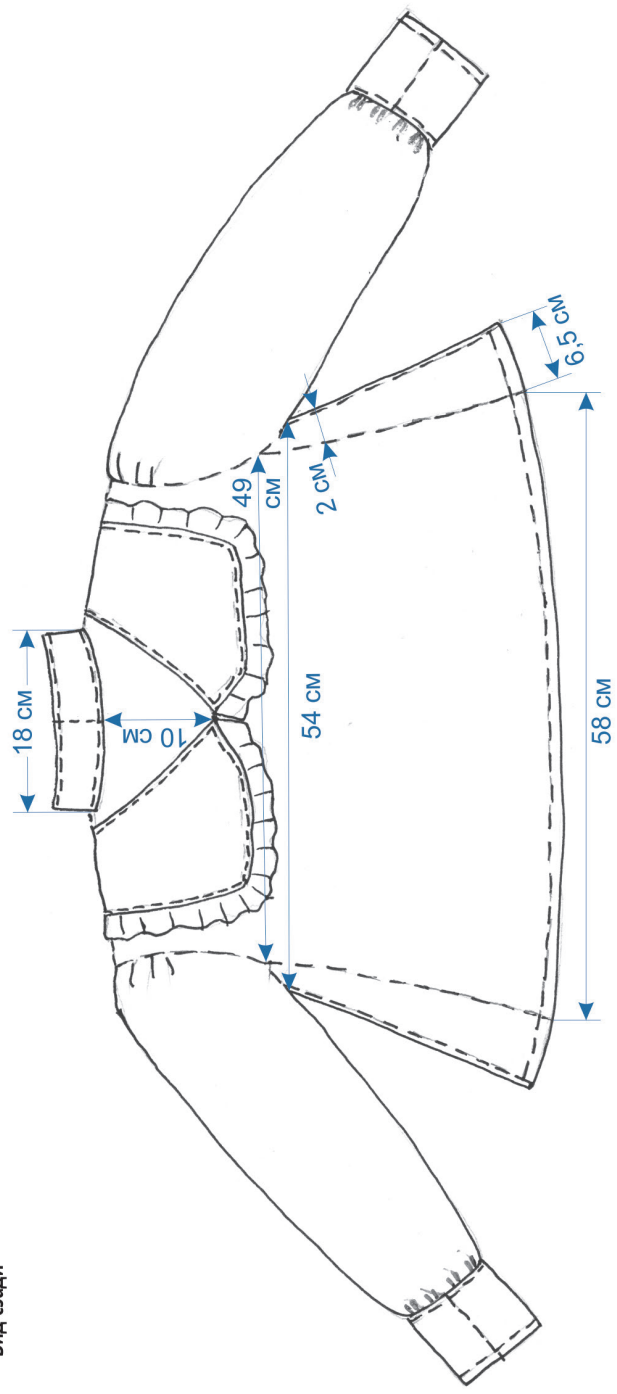

Вид спереди без воротника с застёжкой

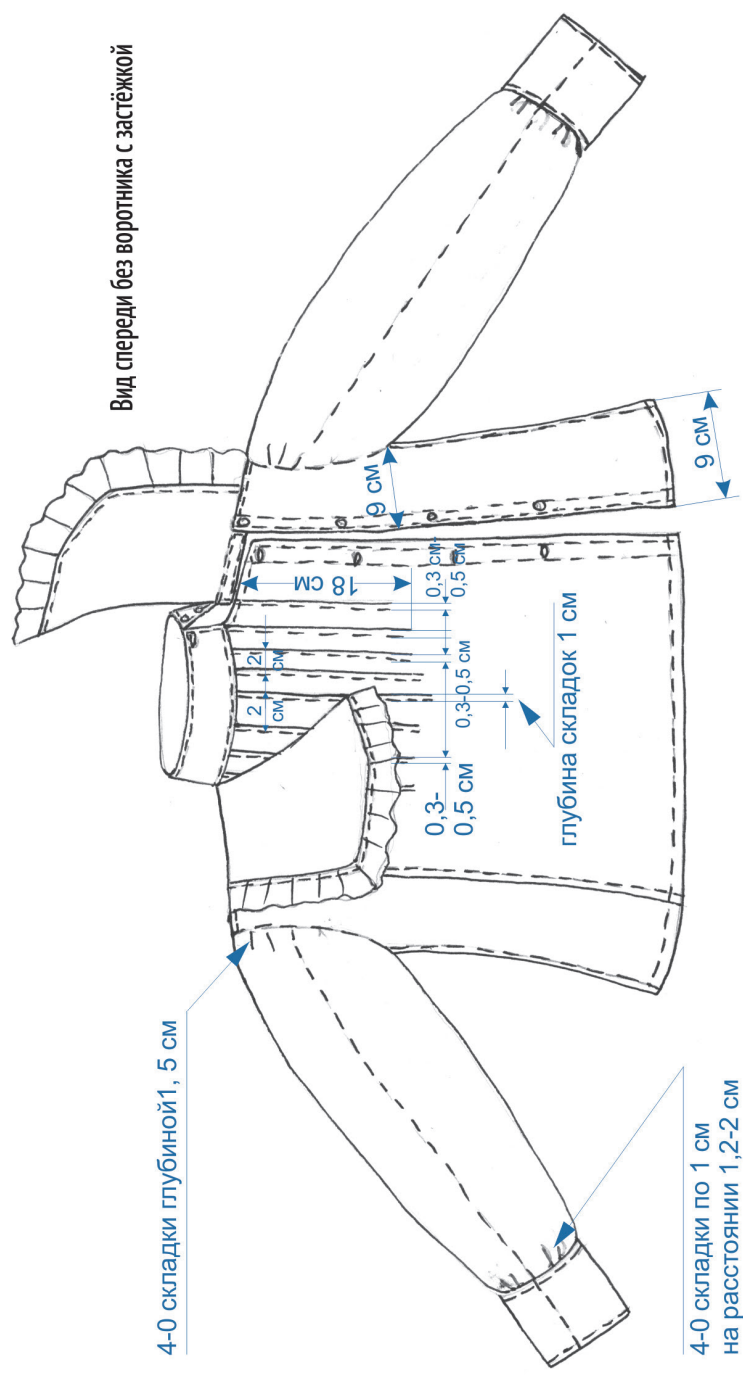

Конструкция юбки

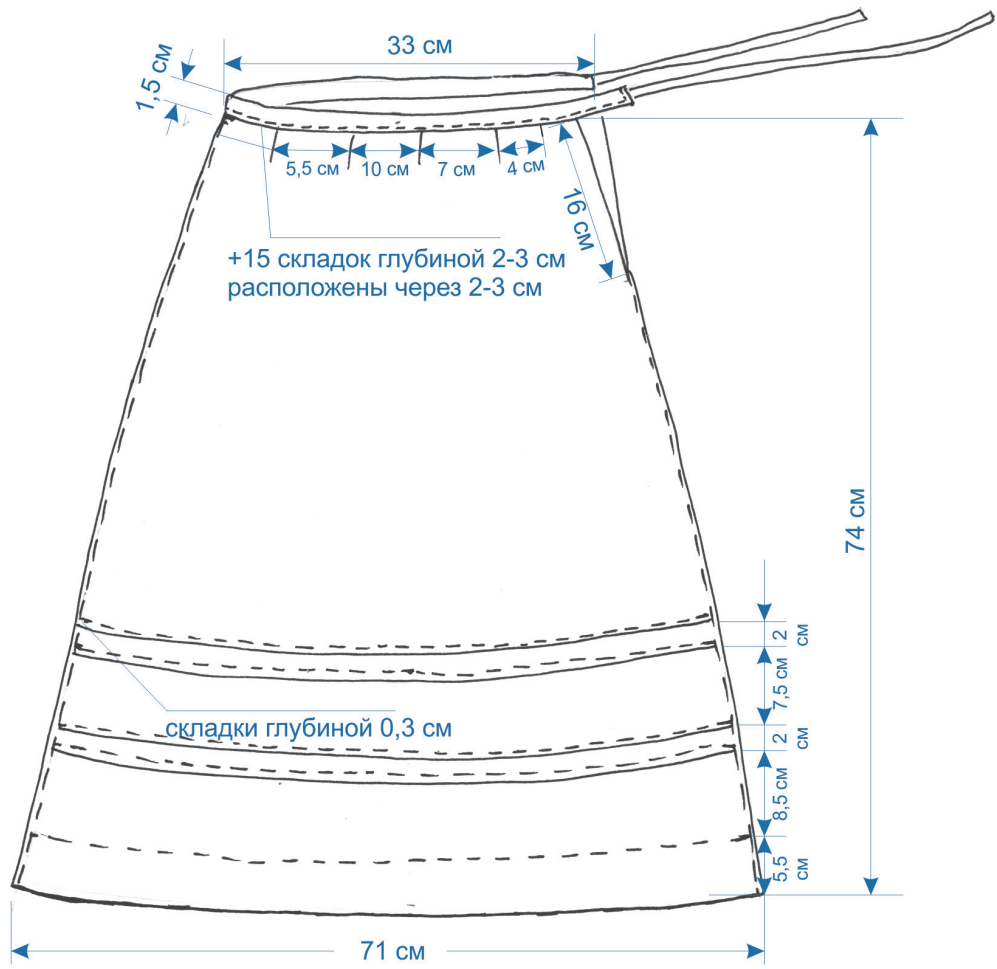

Конструкция праздничной кофты казачки Верхнеуральской станицы

Вид спереди

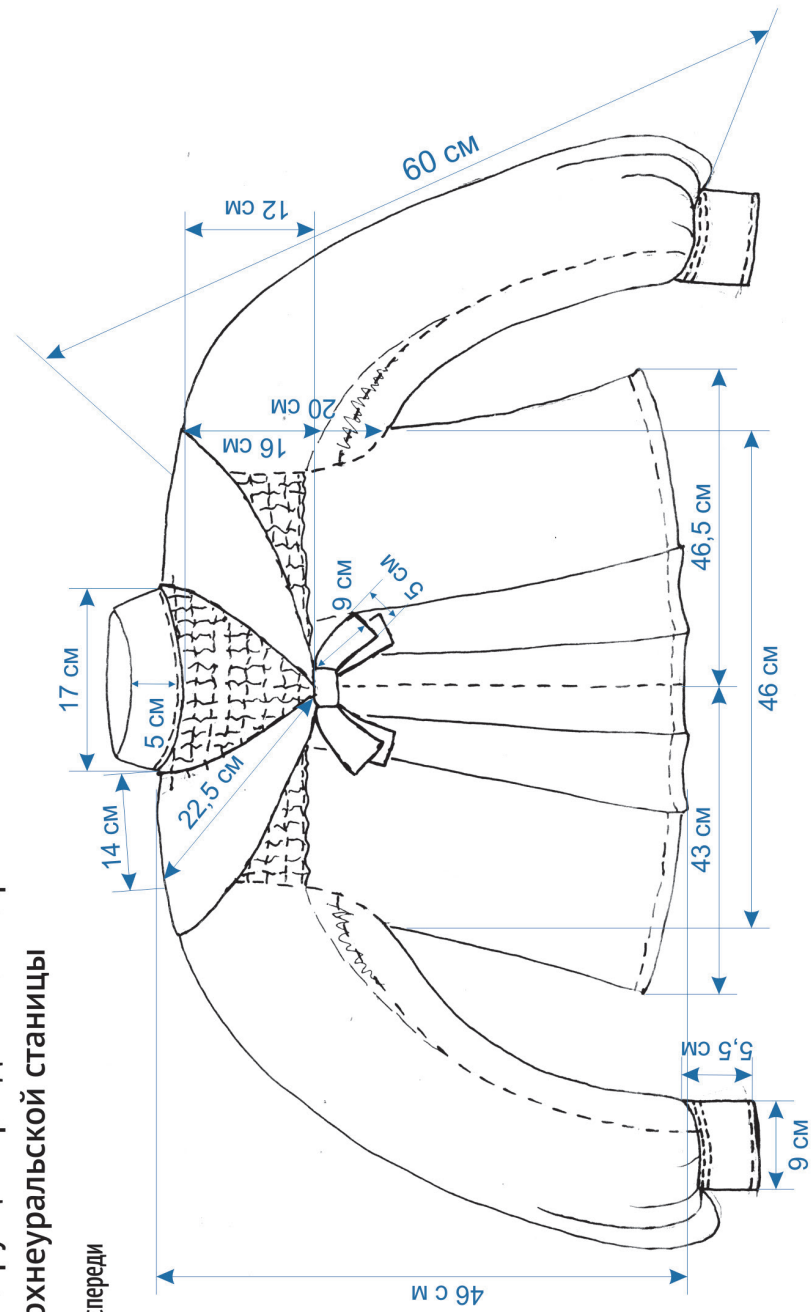

Вид спереди с внутренним «чехлом»

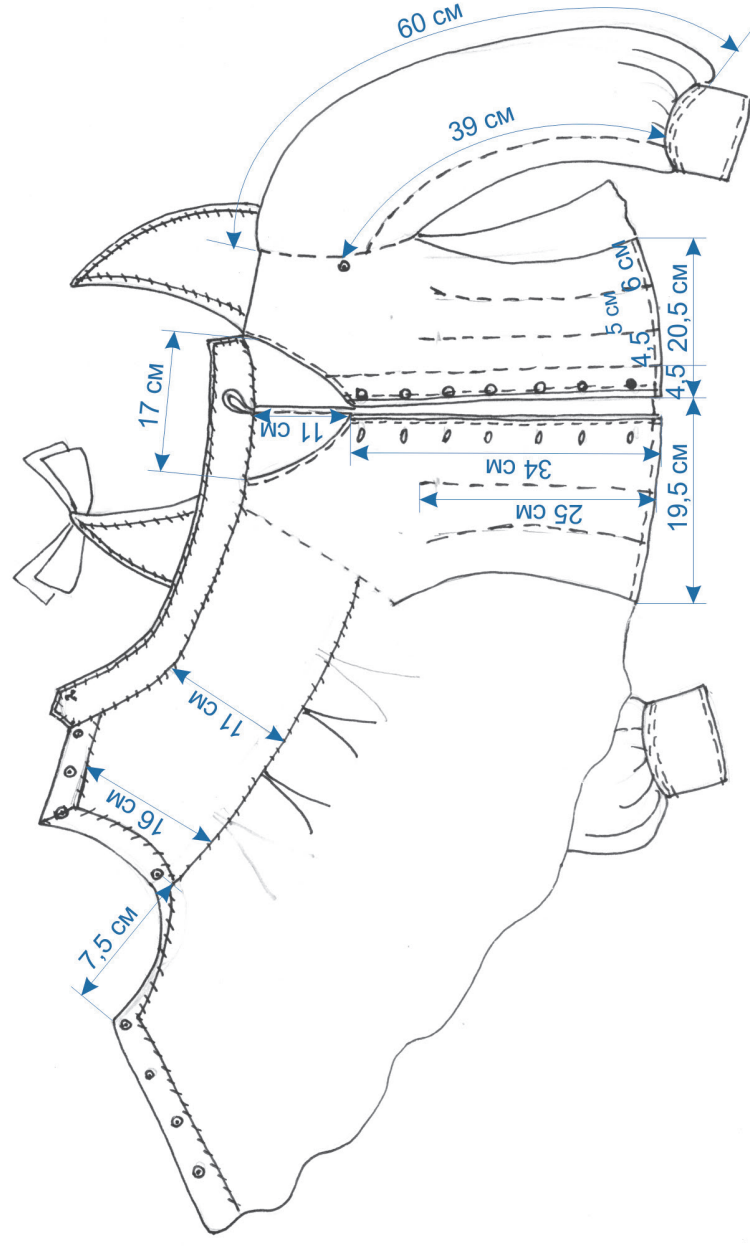

1,5-1,7 см от края воротника
расположена полоса вышивки
бисером и пайетками по
рапсовой тесьме

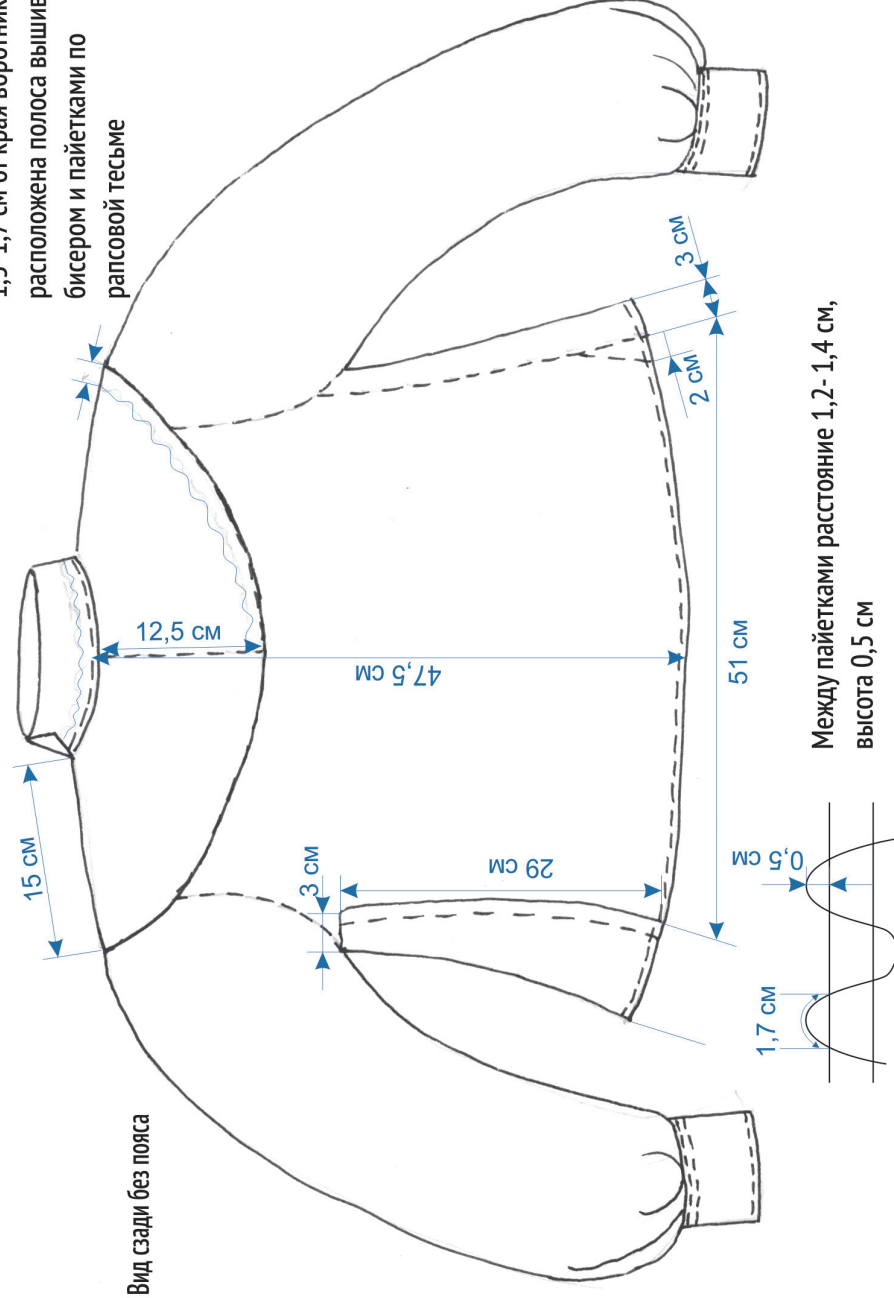

Вид сзади без пояса

Конструкция праздничной кофты уральской казачки станицы Илекской

Воротник

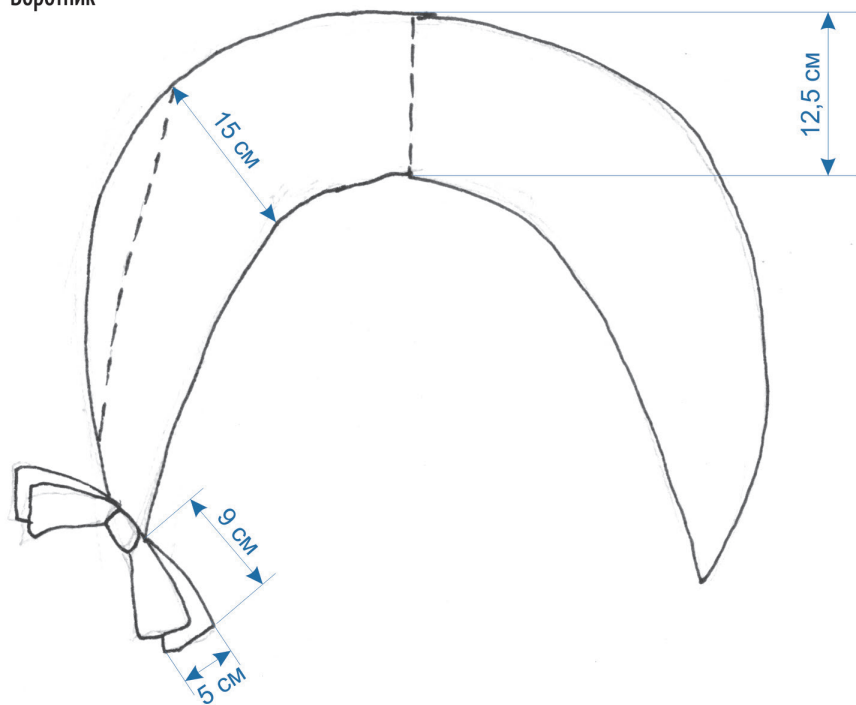

Пояс

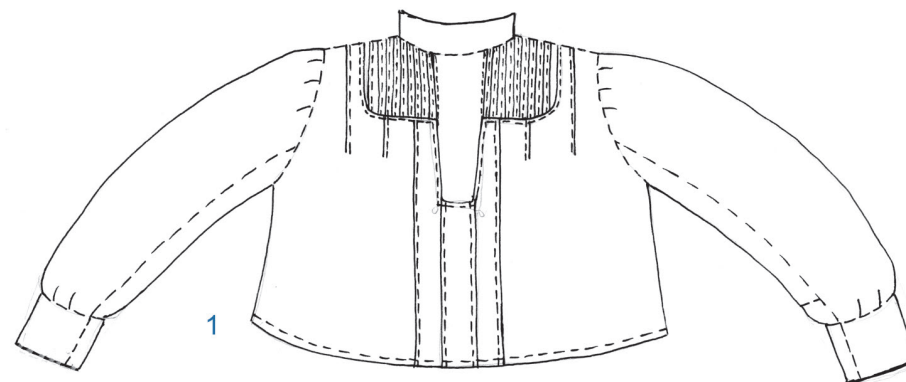
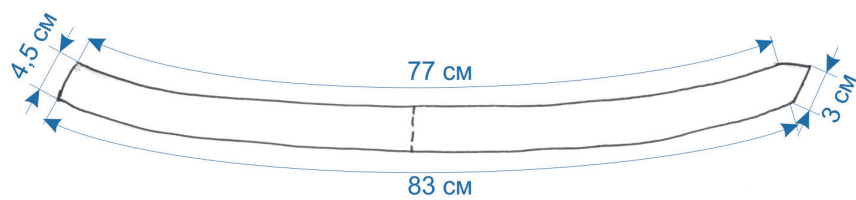

1. Вид спереди
2. Вид сзади

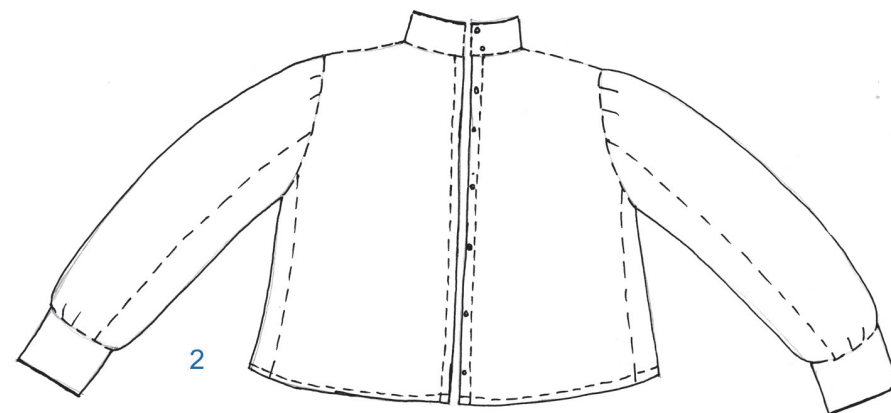

Для заметок